

C-Bow

TRIUMPH Speed Triple
1050 ab Bj.2008

Art.-Nr.:
630.775 schwarz



KRAUSER[®]
MOTORRADGEPÄCKSYSTEME ■ BIKE BAGS

TRIUMPH Speed Triple
ab Bj.2008

Art.-Nr.: 4006.004.131 schwarz

Montage

Der Bausatz umfasst die folgenden Teile:

Stück	Bestellnr.	Bezeichnung
2	700007063	C-Bow schwarz
1	700007140	C-Bow Halteadapter vorne links
1	700007139	C-Bow Halteadapter vorne rechts
1	700007141	C-Bow Halteadapter hinten
2	151.182	Inbusschraube M5x45
8	150.828	Sechskantschraube M6x16
8	150.809	U-Scheibe Ø6,4

Vorbereitende Arbeiten:

Die Soziusfußrasten müssen abmontiert werden.
Auspuffblenden demontieren. Aupuffverschraubung lösen, damit eine Lasche eingeschoben werden kann.
Die hinteren Blinker verbleiben in der Originalposition.

Tip:

Ziehen sie alle zugänglichen Schrauben zuerst nur locker an. Nachdem alles montiert ist, werden die Schrauben dann auf das entsprechende Anzugsmoment festgezogen. Dadurch wird sichergestellt, dass das Produkt spannungsfrei angebaut ist. Schrauben zusätzlich mit Sicherungsmittel sichern. Anzugsmomente des Motorradherstellers beachten!



Anzugsmomente des Motorradherstellers beachten!
Nach der Montage alle Verschraubungen auf festen Sitz kontrollieren!
Bitte beachten Sie unsere beigefügten Serviceinformationen.



Hepco & Becker GmbH
An der Steinmauer 6
D-66955 Pirmasens
Tel.: 06331 - 1453 - 100
Fax: 06331 - 1453 - 120
eMail: vertrieb@hepco-becker.de
www.hepco-becker.de



Krauser GmbH
An der Steinmauer 6
D-66955 Pirmasens
Tel.: 06331 - 1453 - 250
Fax: 06331 - 1453 - 260
eMail: vertrieb@krauser.de
www.krauser.de

09032010/26072010



Montage

1 Befestigung der Halteadapter links und rechts vorne/oben:

Die vorderen Halteadapter werden von innen an der Befestigung der Fußrasten mitverschraubt. Dafür verwendet man die Originalschrauben. Zusätzlich wird der Halteadapter noch zwischen Auspuff und Rahmenlasche mit der Originalschraube verschraubt.

1

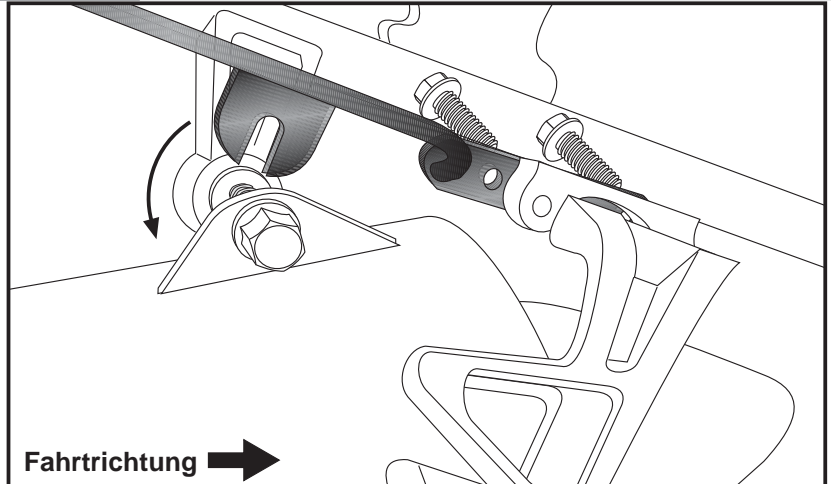

2 Befestigung des Halteadapters hinten:

Die beiden Schrauben der Kotflügelbefestigung herauserschrauben, diese entfallen!

Der Adapterbügel wird dann zusammen mit dem Kotflügel mit den Inbusschrauben M5 x 45mm unter dem Heck verschraubt.

2

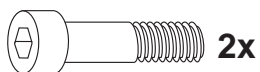
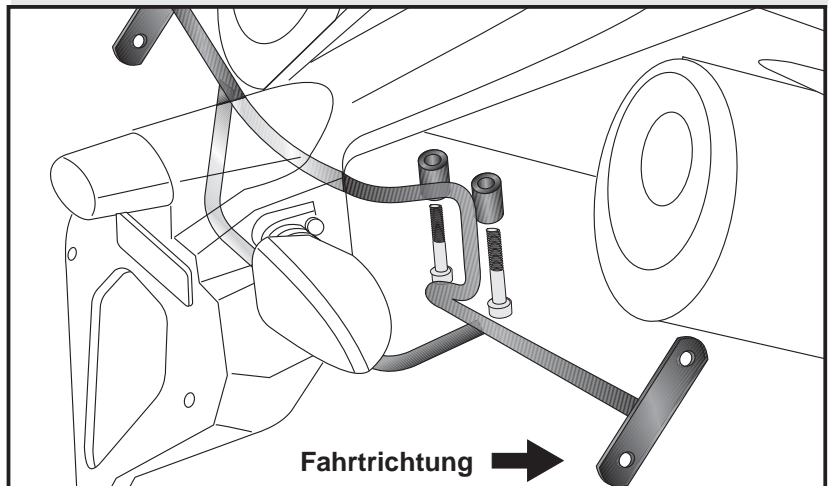

3 Montage des C-Bow:

C-Bow Halter mit den Halteadaptern verschrauben.

Zur Befestigung die Sechskantschrauben M6 x 16 mit U-Scheiben ø6,4 verwenden.

3

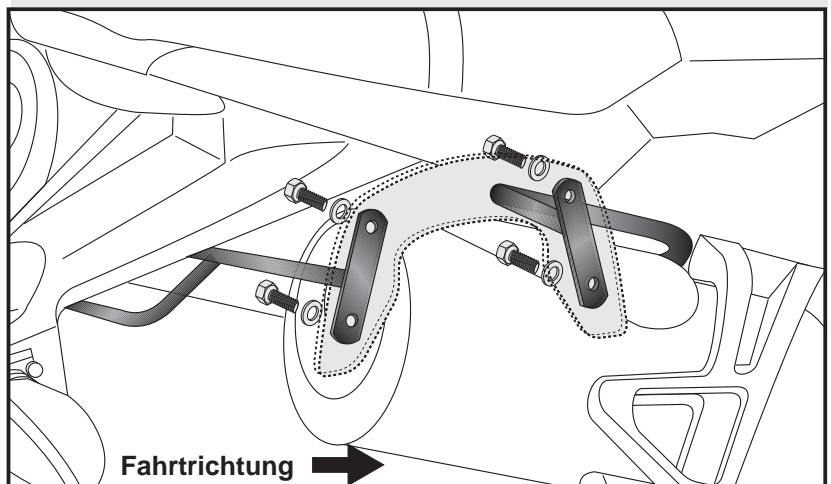

C-Bow

TRIUMPH
Speed Triple 1050
from date of manufacture 2008

item.-no.:
630.775 black



KRAUSER[®]
MOTORRADGEPÄCKSYSTEME ■ BIKE BAGS

TRIUMPH
Speed Triple 1050
from date of manufacture 2008

item.-no.: 4006.004.131 black

Assembling instructions

The kit includes the following parts:

Quant	item no.	description
2	70007063	C-Bow black
1	70007140	C-Bow adapter front left
1	70007139	C-Bow adapter front right
1	70007141	C-Bow adapter rear
2	151.182	allen screw M5x45
8	150.828	hexagon bolt M6x16
8	150.809	washer Ø6,4

Preparing:

Dismantle footrest bracket. Dismantle exhaust covers.
Loose the screws of the exhaust suspension.
The rear blinker remain in their original position.

Tip:

Fit all parts and screw on not too strong.
After mounting all parts, the screws should be tightened
to the torque specified.
This guarantees, that the kit is mounted without tension.



Control all screw connections after the assembling for tightness!
Please notice our enclosed service information.



Hepco & Becker GmbH
An der Steinmauer 6
D-66955 Pirmasens
Tel.: +49 6331 - 1453 - 100
Fax: +49 6331 - 1453 - 120
eMail: vertrieb@hepco-becker.de
www.hepco-becker.de



Krauser GmbH
An der Steinmauer 6
D-66955 Pirmasens
Tel.: +49 6331 - 1453 - 250
Fax: +49 6331 - 1453 - 260
eMail: vertrieb@krauser.de
www.krauser.de

TRIUMPH
Speed Triple 1050
from date of manufacture 2008



TRIUMPH
Speed Triple 1050
from date of manufacture 2008

item.-no.:
630.775 black

item.-no.: 4006.004.131 black

Assembling instructions

1 Fastening of the front C-Bow adapters
left + right:
inside the frame together with the footrest
bracket with the original screws.
Second fixing point is between exhaust
and frame.

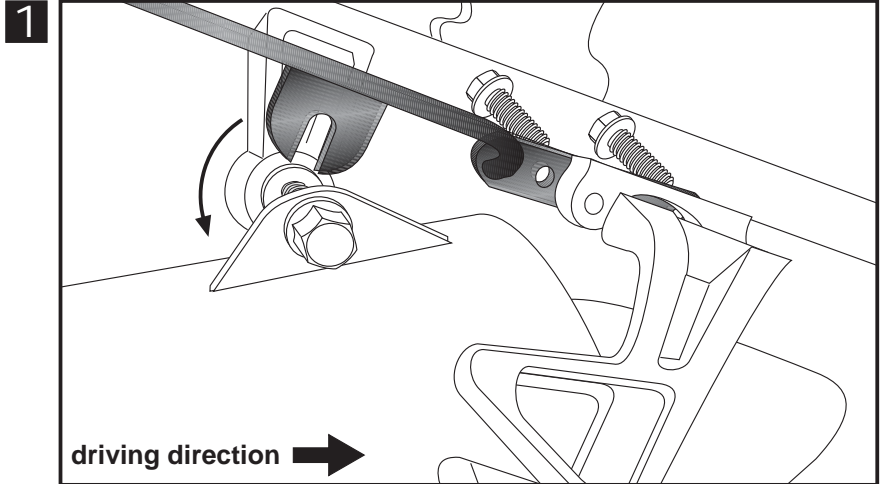

2 Fastening of the rear C-Bow adapter:
Dismantle the screws of the fender
suspension - they are obsolete.
Fix the adapter at these fixing points
together with the fender again with allen
screws M5 x 45.

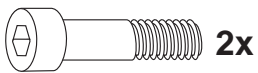
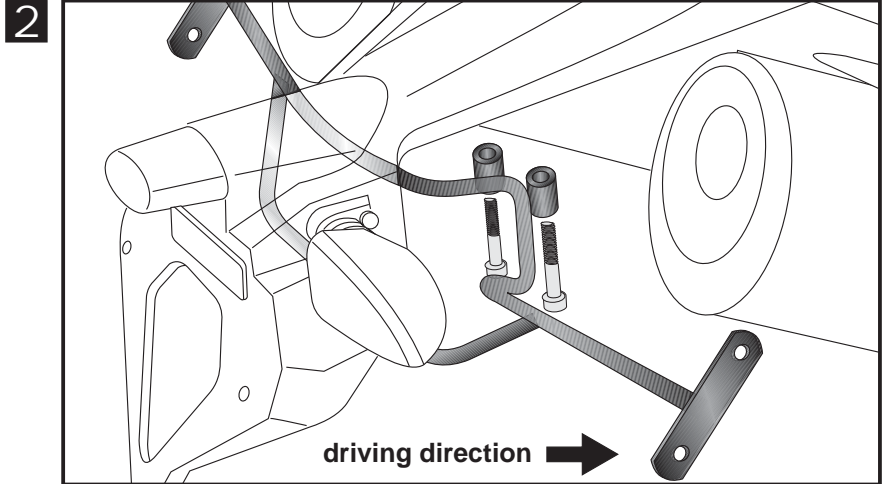

3 Fastening of the C-Bow:
with hexagon bolts M6 x 16 and washers
ø6,4.

