

## Kofferträger

KAWASAKI ER-6n  
ab Baujahr 2009

Artikel-Nr.:  
4002.028.111 schwarz



**KRAUSER**<sup>®</sup>  
MOTORRADGEPÄCKSYSTEME ■ BIKE BAGS

## Montage

Der Bausatz umfaßt die folgenden Teile:

Stück	Bestellnr.	Bezeichnung	Stück	Bestellnr.	Bezeichnung
1	702.051	Kofferträger links	2	150.045	Karoseriescheiben ø30xø10,5x2,5 mm
1	702.052	Kofferträger rechts	10	150.803	Tensilockmuttern M8
1	702.274	Adapterbügel	6	151.070	Lock-it Schrauben
1	702.275	Adapterlasche oben links (Haltebügel)	6	151.071	Sicherungen für Lock-it Schrauben
1	702.276	Adapterlasche oben rechts (Haltebügel)	4	300.300	Blinkerverlängerung 15 cm mit Stecker
1	702.277	Adapterlasche unten links (Fußraste)	4	300.311	Rundsteckhülsen
1	702.278	Adapterlasche unten rechts (Fußraste)	4	300.312	Rundsteckzunge
1	702.279	Querstrebe	2	270.115	Plastikbinder klein
1	702.280	Blinkerhalter	4	150.747	Flanschkopfschraube M 8 x 35
2	150.769	Inbusschrauben M6x50	4	150.748	Flanschkopfschraube M 8 x 40
4	151.006	Linsenkopfschrauben M8x80	2	150.533	Trägerteil K-Wing
2	150.938	Linsenkopfschrauben M8x20	2	330.300	Schriftzug „KRAUSER“
2	150.896	Linsenkopfschrauben M6x50	4	270.102	Kunststoffstopfen ø16 mm für Wing
4	151.227	Aludistanzen ø20xø9x18	4	270.103	Oval - Kunststoffstopfen 30 x 15
6	150.809	U-Scheiben ø6,4			
6	150.810	U-Scheiben ø8,4			
4	150.799	selbstsichernden Mutter M6			

(Abbildung mit optionalem Alurack)

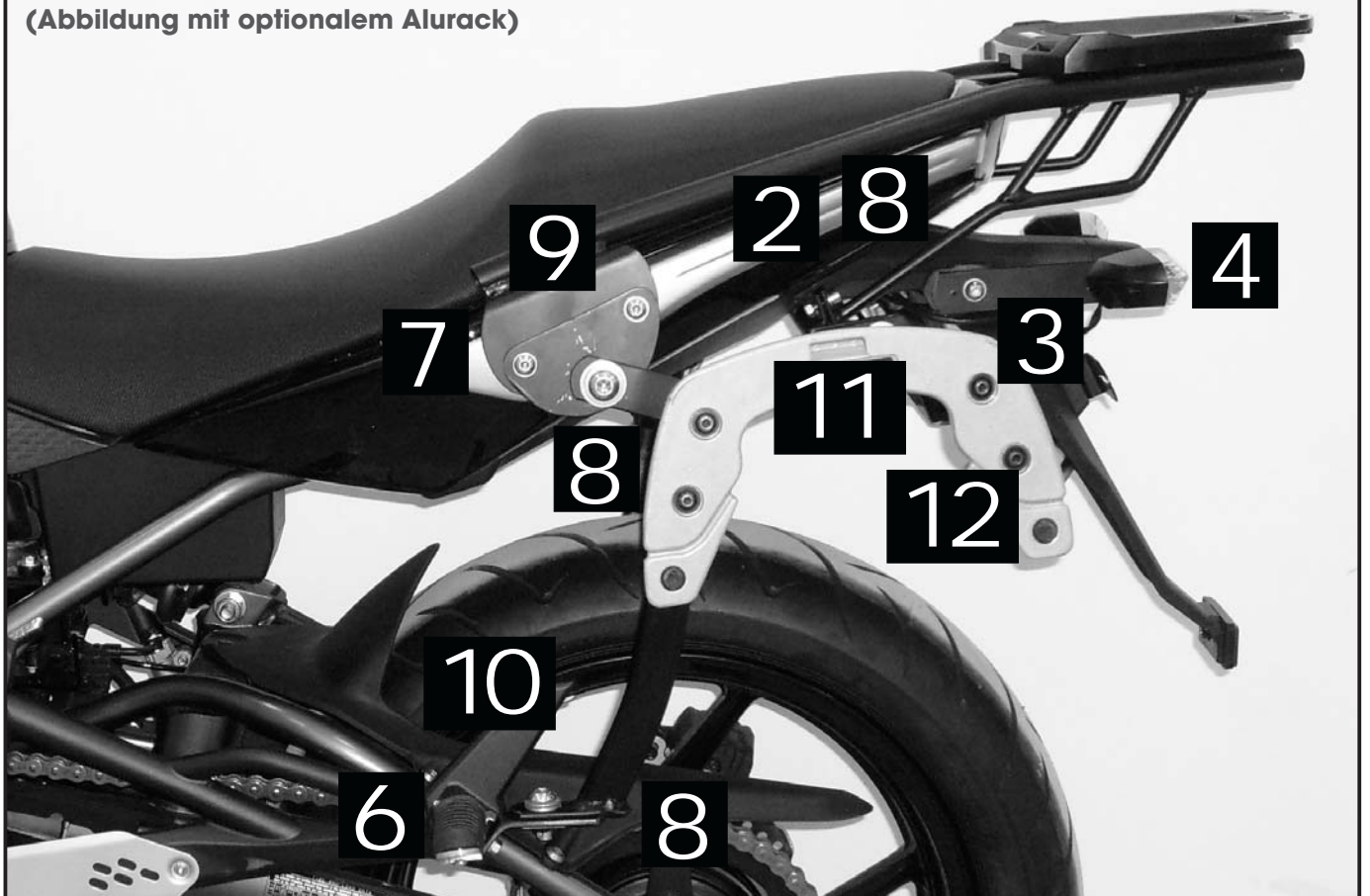



## Montage

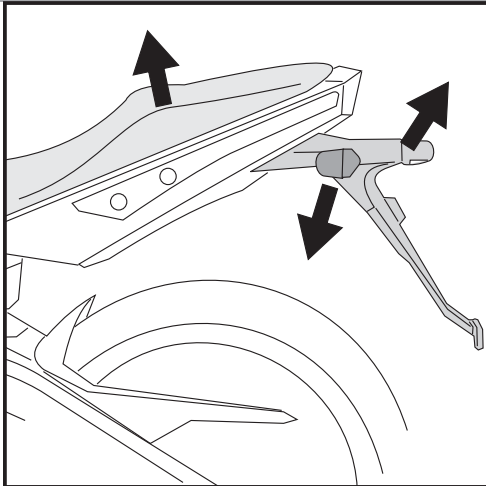

1

### Vorbereitung:

Sitzbank abnehmen, Seitenverkleidung rechts lösen und Blinkerkabel trennen. Nummernschildhalter komplett mit Blinker demontieren. Die Blinker vom Nummernschildhalter abbauen.

### Tipp:

Schrauben sie alle Teile an und lassen sie die zugänglichen Schrauben etwas locker. Nachdem alles montiert ist, werden alle Schrauben auf das entsprechende Anzugsmoment angezogen. Dadurch wird sichergestellt, dass das Produkt spannungsfrei angebaut ist. Damit ist eine lange Lebensdauer sichergestellt !

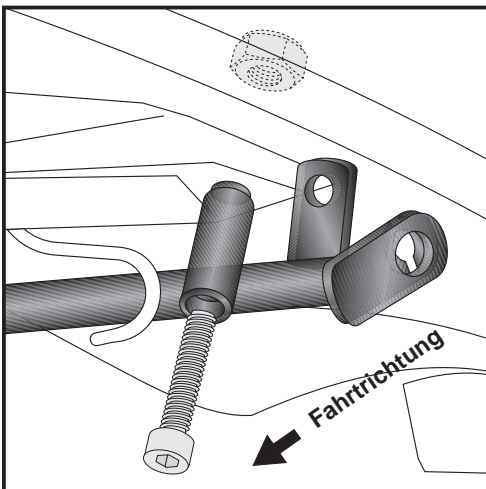

2

### Befestigung des Adapterbügels:

er wird unter dem Kotflügel montiert und zusammen mit der vorderen Kotflügel-/Nummernschildhalterverschraubung mit Inbusschrauben M6 x 50 verschraubt.

Auf das überstehende Gewinde die selbstsichernde Mutter M6 montieren.

Den Bügel so montieren das die seitlichen Befestigungslaschen nach hinten zeigen.

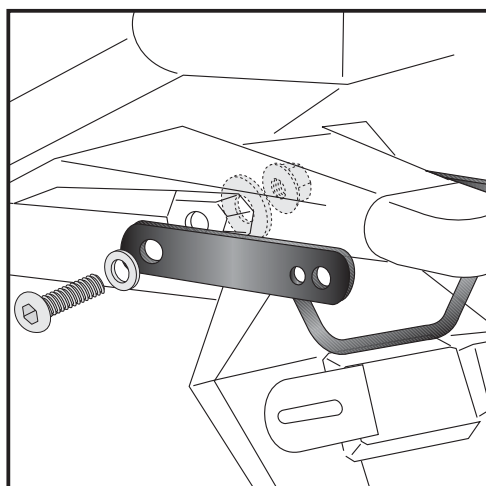
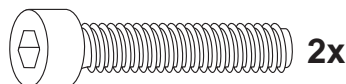

3

### Blinkerhaltebügel links und rechts montieren:

Der Blinkerhalter wird seitlich an den Original-Befestigungspunkten mit den Linsenkopfschrauben M8x20 sowie U-Scheiben  $\varnothing 8,4$  befestigt.

Von innen die Karosseriescheibe  $\varnothing 30 \times \varnothing 10,5 \times 2,5$  mm unterlegen und mit der Tensilockmutter M8 verschrauben.

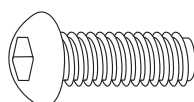

je 2x





## Montage

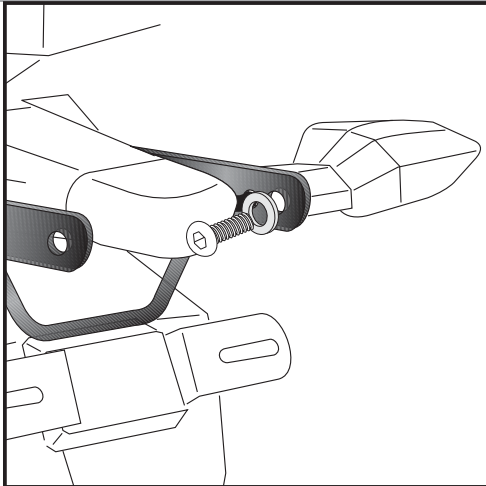

4

### Befestigung des Blinker:

am zuvor montierten Blinkerhalter.

Den Fuß der Blinker demontieren. Den Blinker mit der Original-Schraube sowie der U-Scheibe  $\varnothing 6,4$  am Halter verschrauben.

Blinkerkabel wie Original verlegen und mit den Verlängerungskabeln anschließen. Seitenverkleidung befestigen.

2x

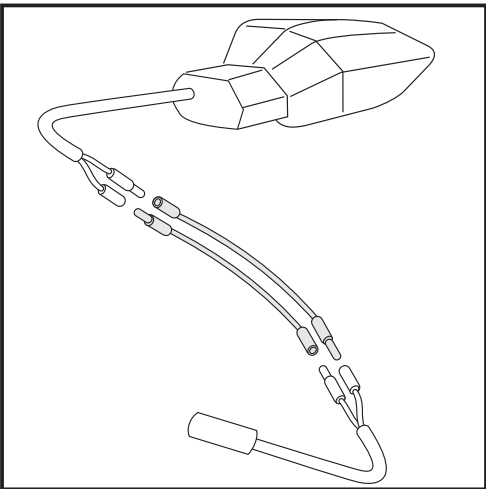

5

### Verlängerung der Blinkerkabel:

Blinkerkabel trennen. Kabelenden abisolieren und die Rundsteckhülsen/Rundsteckzungen montieren.

Blinkerverlängerung zwischen die Originalkabelenden einfügen.

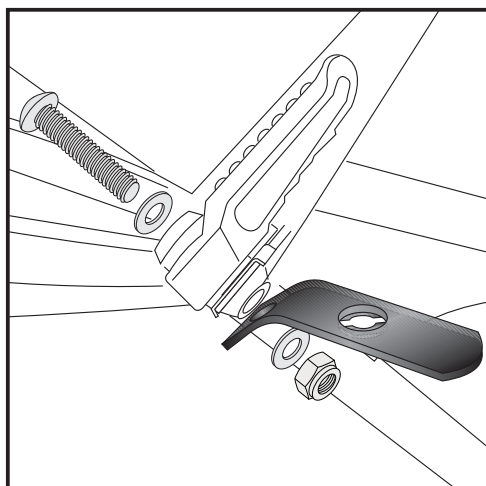

6

### Befestigung der Adapterlaschen links/rechts am Soziesfußraster:

Den Bolzen des Fußrasters durch die Linsenkopfschraube M6x50 ersetzen.

Den Adapter an dem überstehenden Gewinde mit der

selbstsichernden Mutter M6 sowie U-Scheibe  $\varnothing 6,4$  verschrauben.

Den Adapter noch nicht ganz festziehen. Auf links und rechts achten.

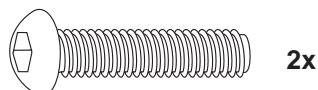

2x

2x



4x



## Kofferträger

KAWASAKI ER-6n  
ab Baujahr 2009

Artikel-Nr.:  
4002.028.111 schwarz



**KRAUSER**<sup>®</sup>  
MOTORRADGEPÄCKSYSTEME ■ BIKE BAGS

## Montage

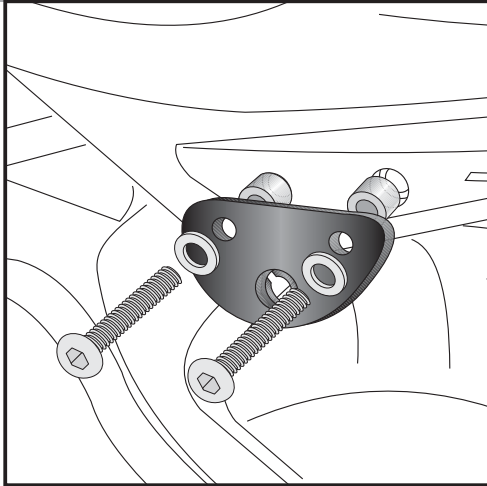

7

Befestigung der Adapterlasche oben links und rechts:  
Dieser wird ausen über den Haltegriffen mit den Linsenkopfschrauben M8x80 sowie mit der U-Scheibe  $\varnothing 8,4$  montiert. Zwischen Adapter und Haltegriff die Aludistanzen  $\varnothing 20 \times \varnothing 9 \times 18$  fügen. Den Adapter noch nicht ganz festziehen. Auf links und rechts achten.



je 4x

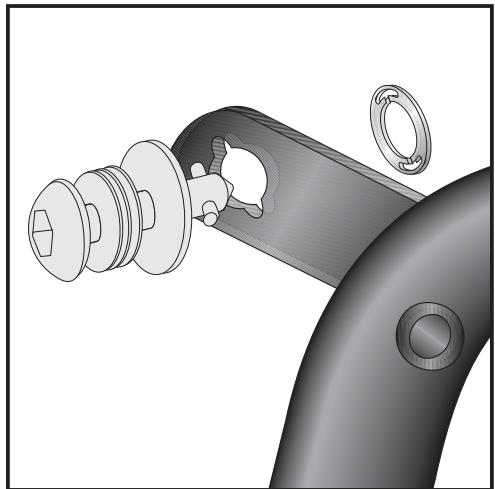

8

Montage der Lock it System-Schrauben:  
An den Kofferträgern links / rechts werden die Lock it System-Schrauben an den Befestigungslaschen mittels der Sicherungsscheibe montiert. Die Scheiben und Lock it System-Schrauben verbleiben bei Demontage an den Befestigungspunkten der Kofferträger.



6x

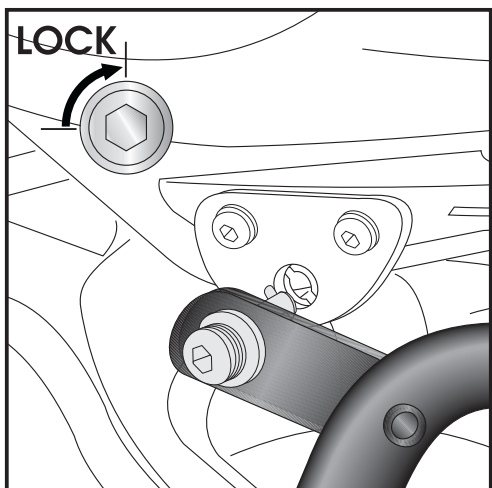

9

Montage der Kofferträger links / rechts:  
Die vorbereiteten Kofferträger werden an den Haltelaschen mittels der Lock it System-Schrauben befestigt.

### ACHTUNG:

Lock it System-Schrauben nicht überdrehen !  
Langsam drehen (Viertelumdrehung) bis die Schraube fühlbar einrastet und am Anschlag anliegt.

Wir fahren voraus.

## Kofferträger

KAWASAKI ER-6n  
ab Baujahr 2009

Artikel-Nr.:  
4002.028.111 schwarz



## Montage

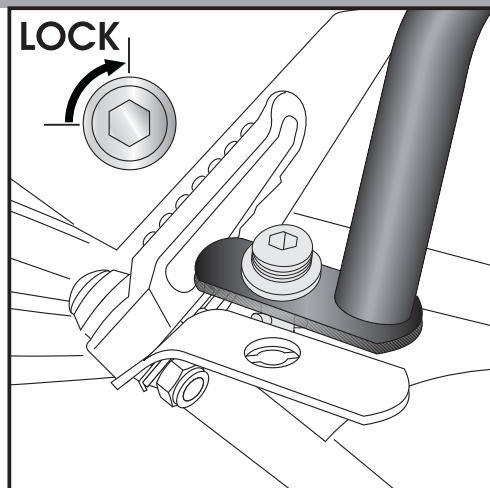

10

Montage der Kofferträger links / rechts:  
Die vorbereiteten Kofferträger werden an den Haltelaschen mittels der Lock it System-Schrauben befestigt.

**ACHTUNG:**

Lock it System-Schrauben nicht überdrehen !  
Langsam drehen (Viertelumdrehung) bis die Schraube fühlbar einrastet und am Anschlag anliegt.

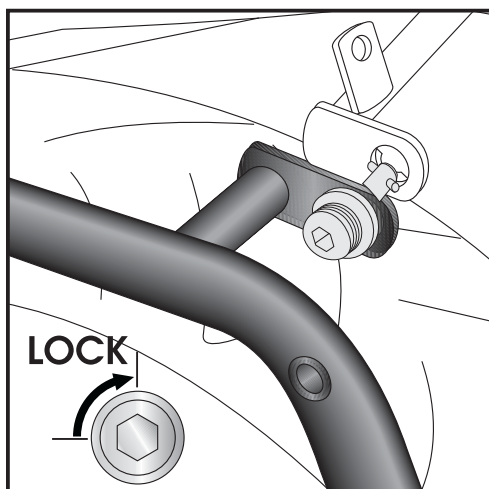

11

Montage der Kofferträger links / rechts:  
Die vorbereiteten Kofferträger werden an den Haltelaschen mittels der Lock it System-Schrauben befestigt.

**ACHTUNG:**

Lock it System-Schrauben nicht überdrehen !  
Langsam drehen (Viertelumdrehung) bis die Schraube fühlbar einrastet und am Anschlag anliegt.

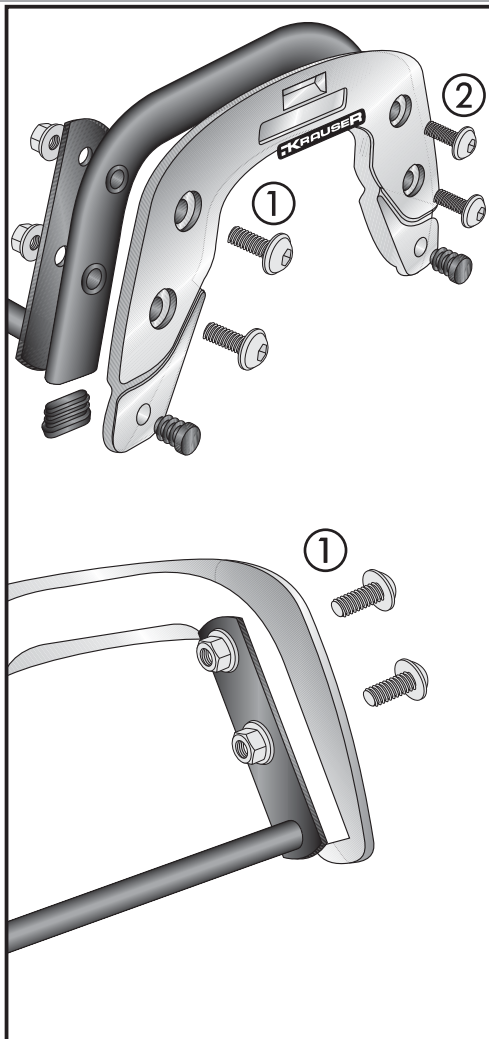

12

Die Montage des Versteifungsbügels und des Trägerteils K-Wing erfolgt in einem Arbeitsschritt.

Montage des Versteifungsbügels:

Der Versteifungsbügel wird an den hinteren Verschraubungen der K-Wings mit den Flanschkopfschrauben M 8 x 40 und Tensilockmutter mitverschraubt.

Montage Trägerteil K-Wing

An der Unterseite des Ovalrohres der Kofferhalter den Plastikstopfen 30 x 15 einclipen.

- ① Befestigung mit den Flanschkopfschrauben M 8 x 40 und Tensilockmutter M8, darunter Plastikstopfen  $\varnothing$ 16mm einclipen
- ② Befestigung mit den Flanschkopfschrauben M 8 x 35 und Tensilockmutter M8, darunter Plastikstopfen  $\varnothing$ 16mm einclipen

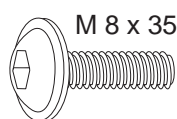

M 8 x 35

je 4x

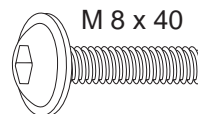

M 8 x 40

8x



**Anzugsmomente des Motorradherstellers beachten!**  
**Nach der Montage alle Verschraubungen auf festen Sitz kontrollieren!**  
**Bitte beachten Sie unsere beigefügten Serviceinformationen.**

Als weiteres Zubehör lieferbar:

Gepäckbrücke Alurack  
Motorschutzbügel schwarz

Artikel-Nr. 4002.028.201  
Artikel-Nr. 3002.028.101 - nur passend für Modell ER-6n !



**Krauser GmbH**  
**An der Steinmauer 6**

**D-66955 Pirmasens**

**Tel.: +49 (0)6331 - 1453 - 250**  
**Fax: +49 (0)6331 - 1453 - 260**  
**eMail: [vertrieb@krauser.de](mailto:vertrieb@krauser.de)**  
**[www.krauser.de](http://www.krauser.de)**

## Side carrier

KAWASAKI ER-6n  
from date of manufacture 2009

Item - No.:  
4002.028.111 black



### Assembling instructions

**KRAUSER**<sup>®</sup>  
MOTORRADGEPÄCKSYSTEME ■ BIKE BAGS

The kit includes the following parts:

Quant	item no.	description	Quant	item no.	description
1	702.051HB	carrier left	2	150.045	body washer ø30xø10,5x2,5 mm
1	702.052HB	carrier right	10	150.803	tensilock nut M8
1	702.274HB	adapter bow	6	151.070	lock it screw
1	702.275HB	mounting adapter left footrest	6	151.071	lock washer
1	702.276HB	mounting adapter right footrest	4	150.747	Flange screw M 8 x 35
1	702.277HB	mounting adapter left top	4	150.748	Flange screw M 8 x 40
1	702.278HB	mounting adapter right top	2	150.533	carrier K-Wing
1	702.279HB	bracing bow	2	330.300	emblem „KRAUSER“
1	702.280HB	blinker mounting	4	270.102	Plastic plug ø16 mm
2	150.769	allen screw M6x50	4	270.103	Plastic plug 30 x 15
4	151.006	filister head screw M8x80	4	300.300	blinker extension cable 15 cm
2	150.938	filister head screw M8x20	4	300.311	circular plug-in connectors 0,5-1,0 qmm
2	150.896	filister head screw M6x50	4	300.312	circular plug-in connectors 0,5-1,0qmm
4	151.227	spacer ø20xø9x18	2	270.115	cable clip
6	150.809	washer ø6,4			
6	150.810	washer ø8,4			
4	150.799	self-nock nut M6			

(Picture with optional alurack)

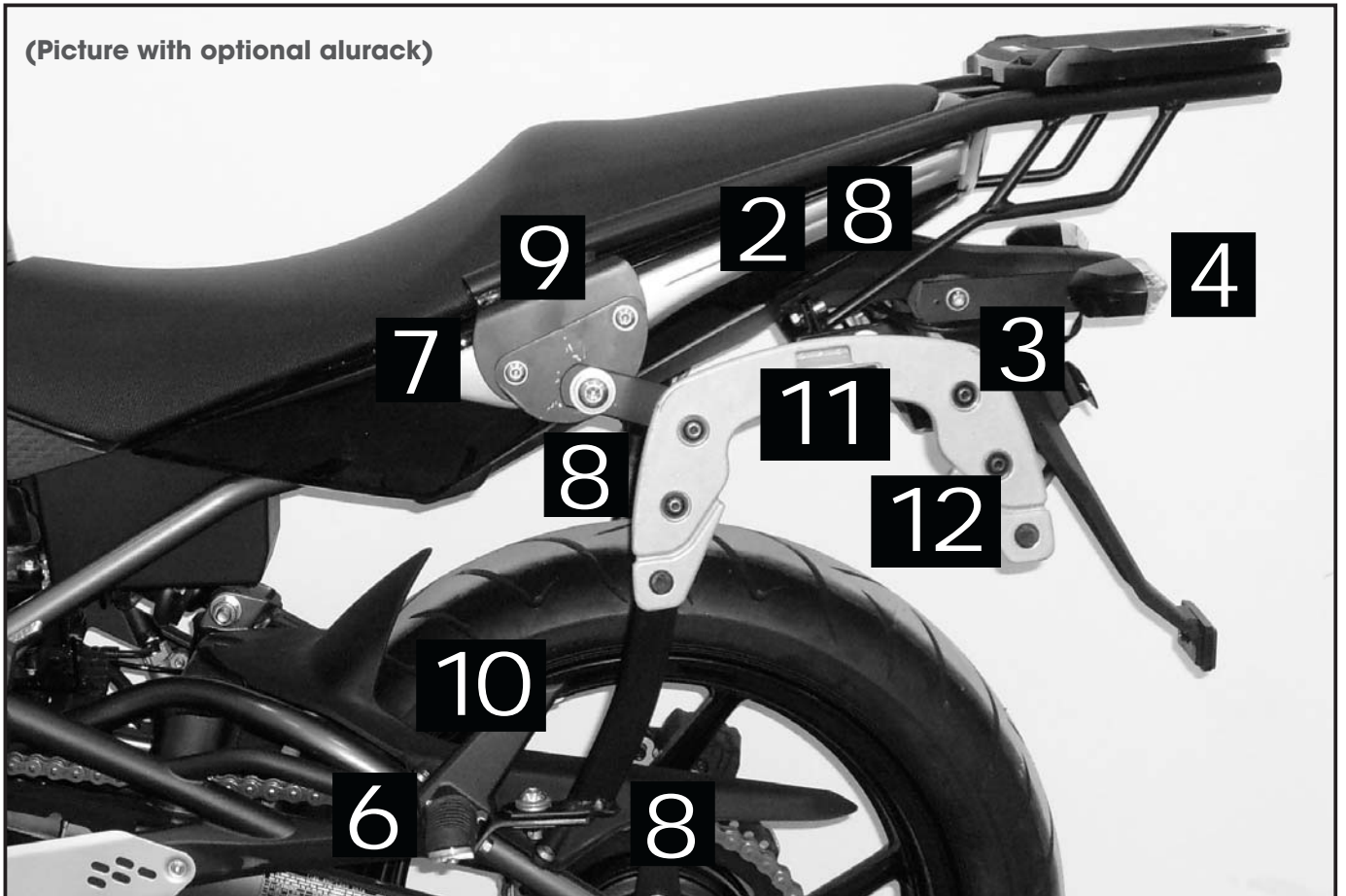

## Side carrier

KAWASAKI ER-6n  
from date of manufacture 2009

Item - No.:  
4002.028.111 black



### Assembling instructions

**KRAUSER**<sup>®</sup>  
MOTORRADGEPÄCKSYSTEME ■ BIKE BAGS

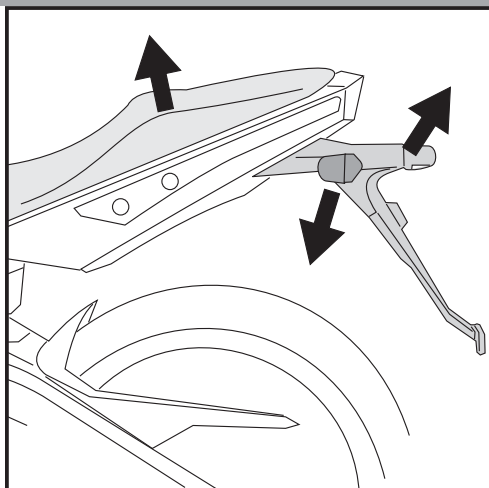

**1**

#### Preparing:

Dismantle seat, number plate holder/fender with blinkers.  
Dismantle side cover right and disconnect the blinker cable.  
Dismantle blinkers from number plate holder/fender.

#### Tip:

Fit all parts and screw on not too strong.  
After mounting all parts, the screws should be tightened to the torque specified.  
This guarantees that the kit is mounted without tension.

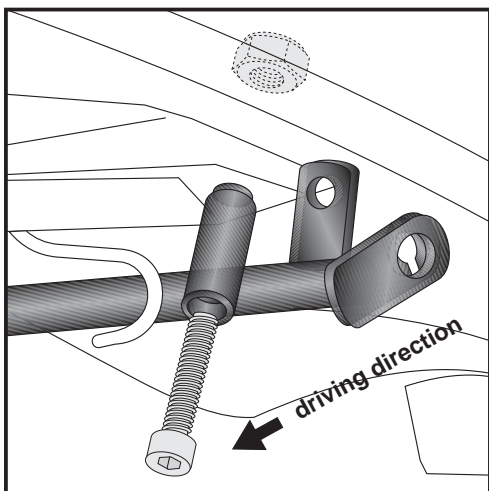

**2**

#### Fastening of the adapter bow:

under the fender together with the number plate holder/fender.  
Use allen screw M6 x 50, self-lock nut M6.

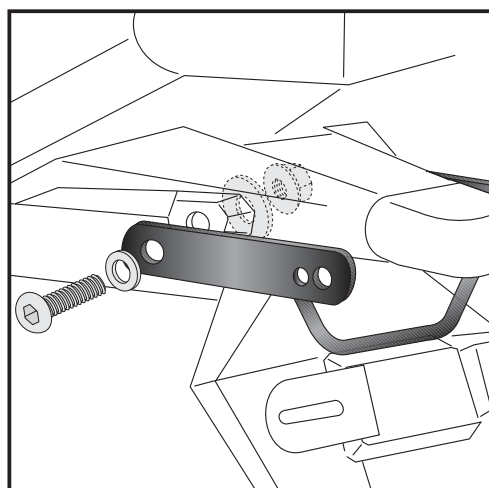

**3**

#### Fastening of the blinker adapter left and right:

at the original blinker fixing points with filister head screw M8x20 and washer  $\varnothing 8,4$ .  
Inside fender use body washer  $\varnothing 30 \times \varnothing 10,5 \times 2,5$  mm and tensilock nut M8.





## Side carrier

KAWASAKI ER-6n  
from date of manufacture 2009

Item - No.:  
4002.028.111 black



### Assembling instructions

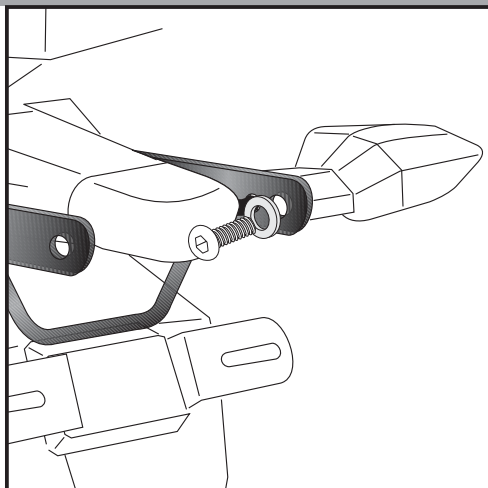

4

#### Fastening of the blinkers left + right:

At the blinker mounting with original nut and washers  $\varnothing 6,4$ .

Original blinker feet is obsolete.

The original blinker cables are too short, use the extension cables in this kit to connect the blinkers.

Mount side cover again.

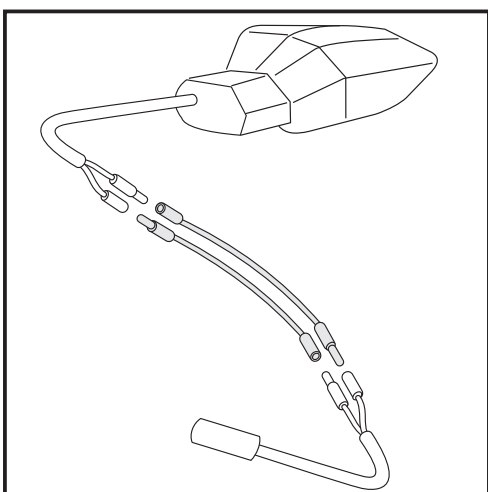

5

#### Extension of the blinker cable:

The original blinker cables are too short, use the extension cables in this kit. Cut the original cable and remove insulation at the end. Mount the circular plug-in connectors to the cables and connect the extension cables.

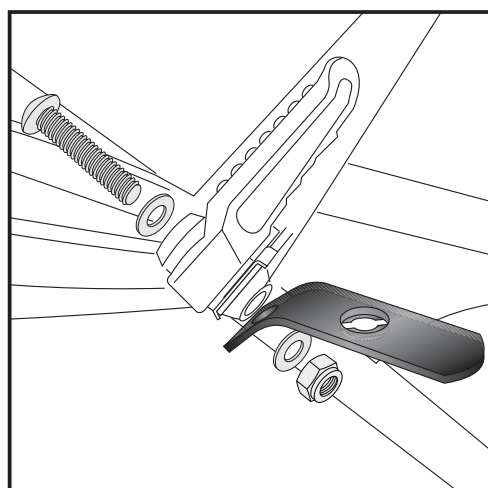

6

#### Fastening of the mounting adapter left/right at the footrest bracket:

Change bolt of the footrest with filister head screw M6x50.

Mount the adapter with self lock nut M6 and washer  $\varnothing 6,4$ .

Notice, that there is a right and a left side adapter.

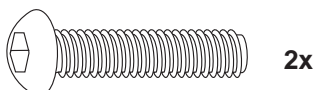

## Side carrier

KAWASAKI ER-6n  
from date of manufacture 2009

Item - No.:  
4002.028.111 black



## Assembling instructions

**KRAUSER**<sup>®</sup>  
MOTORRADGEPÄCKSYSTEME ■ BIKE BAGS

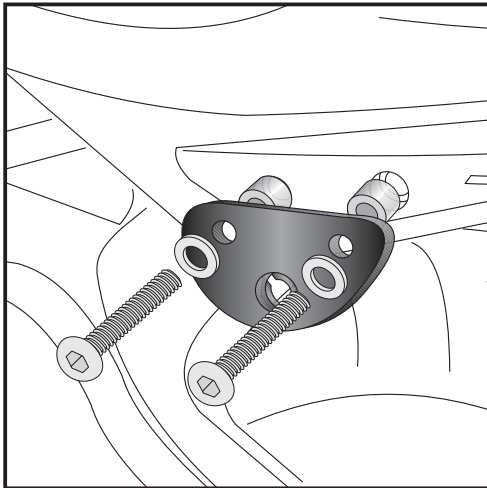

7

### Fastening of the mounting adapter left/right top:

Fix the adapters at the handle bars with filister head screw M8x80 and washers  $\varnothing 8,4$ . Sandwich alu spacer  $\varnothing 20 \times \varnothing 9 \times 18$  mm between adapter and handle bars.

Notice, that there is a right and a left side adapter.

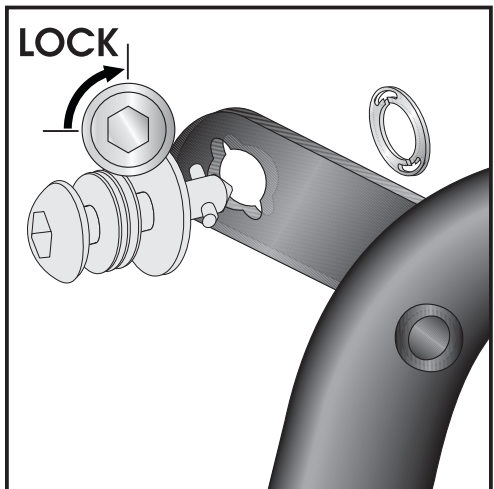
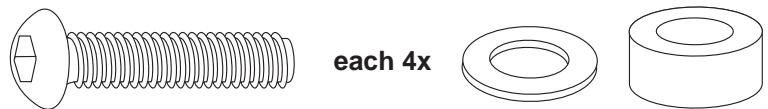

8

### Fastening of Lock it screws:

The Lock it screws will be fixed at the carriers left and right with lock washers.

You have to do it only once - the screws and lock washers remain at the carriers.

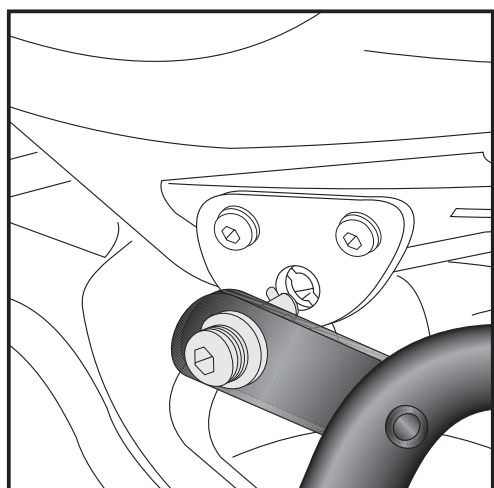

9

### Fastening of carrier :

The carriers will now be fixed to the adapter with Lock it -screws

### Attention !

Don't overturn the Lock it screw !

Rotate slowly one quarter of a turn until screw engages.

## Side carrier

KAWASAKI ER-6n  
from date of manufacture 2009

Item - No.:  
4002.028.111 black



### Assembling instructions

**KRAUSER**<sup>®</sup>  
MOTORRADGEPÄCKSYSTEME ■ BIKE BAGS

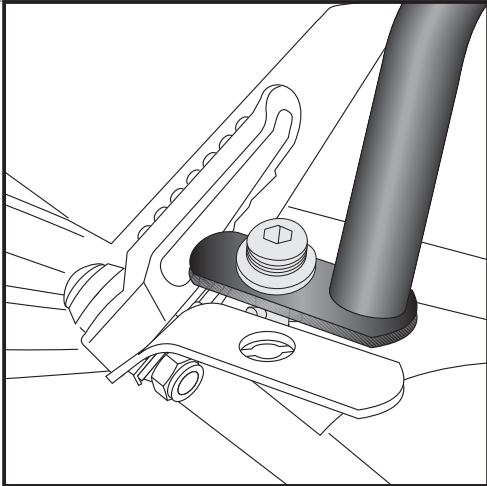

10

#### Fastening of carrier :

The carriers will now be fixed to the adapter with Lock it -screws

#### Attention !

Don't overturn the Lock it screw !

Rotate slowly one quarter of a turn until screw engages.

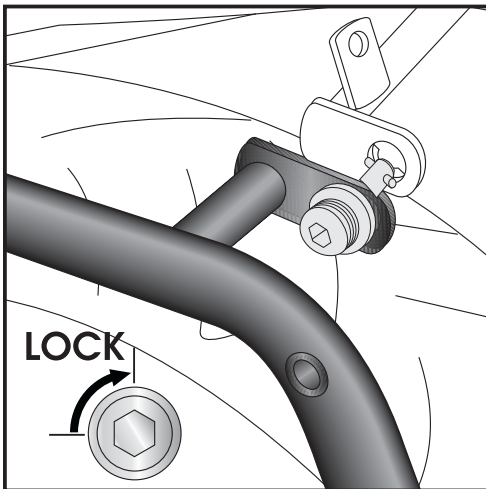

11

#### Fastening of carrier :

The carriers will now be fixed to the adapter with Lock it -screws

#### Attention !

Don't overturn the Lock it screw !

Rotate slowly one quarter of a turn until screw engages.

## Side carrier

KAWASAKI ER-6n  
from date of manufacture 2009

Item - No.:  
4002.028.111 black



## Assembling instructions

**KRAUSER**<sup>®</sup>  
MOTORRADGEPÄCKSYSTEME ■ BIKE BAGS

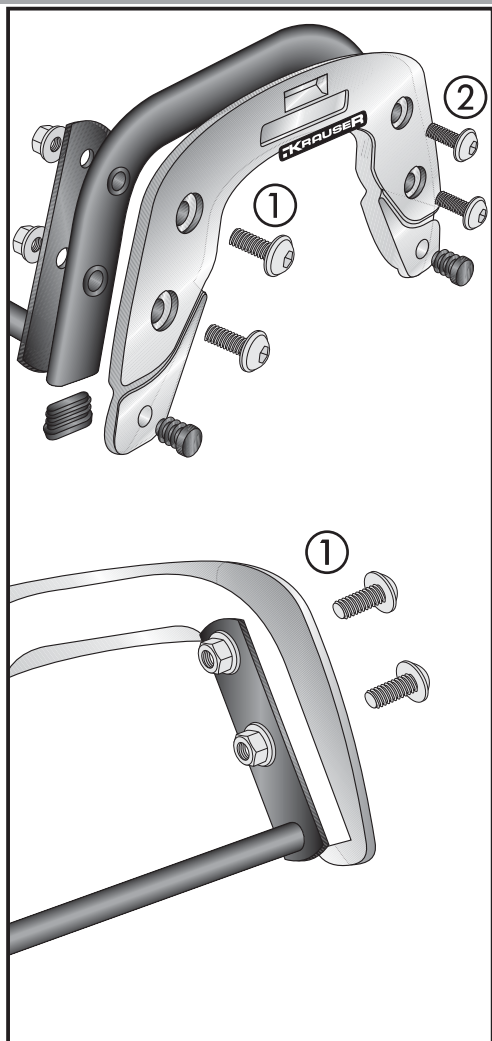

12

Fastening of the bracing bow and the carrier K-Wing is made in one step.

Fastening of the bracing bow:  
at the rear fixing points of the carrier K-Wing with flange screws M 8 x 40 and tensilock-nuts.

Fastening of the carrier K-Wing:

Position the plastic plugs 30 x 15 into the open end of the carrier tube.

- ① Fix the carrier with flange screws M 8 x 40 and tensilock-nuts M8. Position the plastic plugs  $\varnothing$ 16mm in the borings.
- ② Fix the carrier with flange screws M 8 x 35 and tensilock-nuts M8. Position the plastic plugs  $\varnothing$ 16mm in the borings.

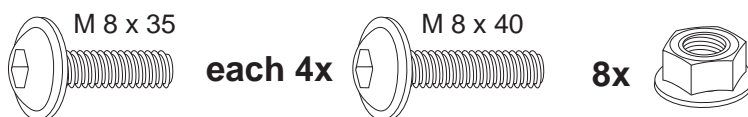

**Control all screw connections after the assembling for tightness!**  
Please notice our enclosed service information.

**Also available:**

Rear rack (alurack)  
Engine guard, black

Item-no. 4002.028.201  
Item-no. 3002.028.101 - only for model ER-6n !



Krauser GmbH  
An der Steinmauer 6  
D-66955 Pirmasens  
Germany

Tel.: +49 (0)6331 - 1453 - 250  
Fax: +49 (0)6331 - 1453 - 260  
eMail: [vertrieb@krauser.de](mailto:vertrieb@krauser.de)  
[www.krauser.de](http://www.krauser.de)