

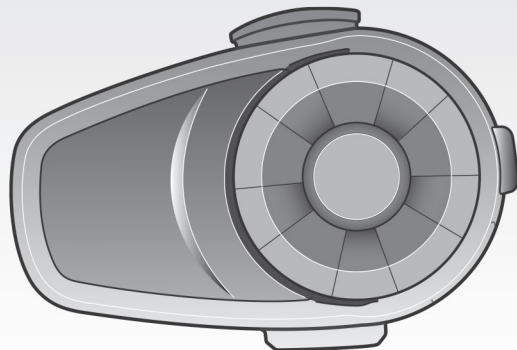

105

Système de
communication
Bluetooth® pour motos



Français

TABLE DES MATIÈRES

1	INTRODUCTION	4
2	CONTENU DU PACKAGE	5
3	INSTALLATION DU 10S SUR VOTRE CASQUE MOTO	7
3.1	Installation du module principal.....	8
3.2	Installation des haut-parleurs.....	10
3.3	Installation des microphones.....	11
4	MISE EN ROUTE	13
4.1	Fonctionnement des boutons.....	13
4.2	Mise sous tension et hors tension.....	14
4.3	Mise en charge.....	14
4.4	Avertissement de batterie faible.....	15
4.5	Vérification du niveau de charge de la batterie.....	15
4.6	Réglage du volume.....	15
4.7	Logiciels Sena.....	16
5	COUPLAGE DU 10S AVEC DES APPAREILS BLUETOOTH	16
5.1	Couplage du téléphone mobile - téléphone mobile, appareil stéréo Bluetooth.....	17
5.2	Couplage d'un second téléphone mobile - second téléphone mobile, GPS et SR10.....	17
5.3	Couplage sélectif avancé - Stéréo A2DP ou mains libres.....	18
5.4	Couplage intercom.....	20
6	TÉLÉPHONE MOBILE, GPS, SR10	22
6.1	Appel et réception d'appel avec un téléphone mobile.....	22
6.2	Appel rapide.....	23
6.3	Navigation GPS.....	23
6.4	Sena SR10, adaptateur radio bidirectionnel.....	24
7	MUSIQUE STÉRÉO	24
7.1	Par stéréo sans fil Bluetooth.....	24
7.2	Par câble audio stéréo.....	25
7.3	Partage de musique.....	26
8	INTERCOM	26
8.1	Intercom bidirectionnel.....	26
8.2	Conversation par intercom tridirectionnelle.....	27
8.3	Conversation par intercom quadridirectionnelle.....	29
9	CONVERSATION TÉLÉPHONIQUE TRIDIRECTIONNELLE AVEC PARTICIPANT EN INTERCOM	30
10	GROUP INTERCOM	31
11	UNIVERSAL INTERCOM	32
11.1	Couplage Universal Intercom.....	33
11.2	Universal Intercom bidirectionnel.....	33
11.3	Universal Intercom tridirectionnel.....	34
11.4	Universal Intercom quadridirectionnel.....	35
12	RADIO FM	37
12.1	Mise en marche et arrêt de la radio FM.....	37
12.2	Présélection des stations.....	37
12.3	Recherche et enregistrement.....	38
12.4	Balayage et enregistrement.....	38
12.5	Présélection temporaire.....	39
12.6	Sélection de la région.....	39

13	PRIORITÉ DE FONCTIONNEMENT	40
14	CONFIGURATION DES PARAMÈTRES	40
14.1	Passer un appel rapide	41
14.2	Activer / Désactiver la fonction Booster audio	42
14.3	Activer / Désactiver l'appel par reconnaissance vocale	42
14.4	Activer / Désactiver l'intercom par reconnaissance vocale	43
14.5	Activer / Désactiver l'intercom HD	43
14.6	Activer / Désactiver les instructions vocales	44
14.7	Activer / Désactiver le réglage RDS AF	44
14.8	Activer / Désactiver l'effet local	45
14.9	Activer / Désactiver la fonction Advanced Noise Control™	45
14.10	Supprimer toutes les informations afférentes au couplage Bluetooth	46
14.11	Couplage de la commande à distance	46
14.12	Couplage Universal Intercom	47
14.13	Quitter le menu configuration vocale	47
15	COMMANDE À DISTANCE	48
15.1	Couplage avec la commande Handlebar Remote	48
15.2	Utilisation de la commande Handlebar Remote	48
16	MISE À JOUR DU MICROLOGICIEL	50
17	RÉGLAGE DES PROBLÈMES	50
17.1	Échec de l'intercom	50
17.2	Reconnexion de l'intercom	50
17.3	Remise à zéro par défaut	51
17.4	Réinitialisation	51
18	RÉFÉRENCE RAPIDE	52

CERTIFICATION ET HOMOLOGATION DE SÉCURITÉ	54
• Déclaration de conformité FCC	54
• Énoncé FCC sur l'exposition aux radiations RF	54
• Précautions FCC	54
• Déclaration de conformité CE	55
• Déclaration de conformité IC (Industrie Canada)	55
• Licence Bluetooth	55
• Directive WEEE sur les déchets d'équipements électriques et électroniques	55
INFORMATIONS SUR LA SÉCURITÉ	56
• Stockage du produit et manipulation	56
• Utilisation du produit	56
• Batterie	57
GARANTIE DU PRODUIT ET AVIS DE NON-RESPONSABILITÉ	58
• Garantie limitée	58
• Exclusions de garantie	60
• Service de garantie	61
• Renvoi pour remboursement total	61

1 INTRODUCTION

Nous vous remercions d'avoir choisi le Sena 10S, le système de communication Bluetooth pour motos. Grâce au 10S, vous pouvez téléphoner les mains libres sur votre téléphone mobile Bluetooth, écouter de la musique en stéréo ou les instructions vocales de votre GPS via une connexion sans fil et mener des conversations par intercom en duplex complet avec un passager ou d'autres motards.

Le 10S est conforme à la spécification Bluetooth 4.1 et prend en charge les profils suivants : Profil casque, Profil mains-libres (HFP), Profil de Distribution audio avancé (A2DP) et Profil de commande à distance audio / vidéo (AVRCP). Merci de vérifier la compatibilité de ce casque audio avec d'autres appareils directement auprès des fournisseurs concernés.

Lisez attentivement ce Manuel d'utilisation avant de vous servir du casque audio. Consultez également le site www.sena.com/fr pour vérifier que vous disposez de la dernière version de ce Manuel d'utilisation et pour obtenir de plus amples informations concernant les produits Sena Bluetooth.

Caractéristiques du 10S :

- Bluetooth 4.1
- Intercom à plusieurs voies jusqu'à 4 connexions
- Intercom Bluetooth jusqu'à 1,6 kilomètres (1,0 mile)*
- Application pour smartphones iPhone et Android
- Universal Intercom™
- Partage de musique
- Instructions vocales utiles
- Advanced Noise Control™
- Manipulation facile grâce à la molette polyvalente
- Peut être utilisé en charge pendant un trajet
- Résistant à l'eau pour une utilisation par tous les temps
- Tuner FM intégré avec fonction de balayage et d'enregistrement
- Support Handlebar Remote en option (non inclus)
- Micrologiciel évolutif

.....
* en terrain dégagé

Principales caractéristiques techniques :

- Bluetooth 4.1
- Profils supportés : Profil casque, Profil mains-libres (HFP), Profil de Distribution audio avancé (A2DP) et Profil de commande à distance audio / vidéo (AVRCP).

2 CONTENU DU PACKAGE

- **Module principal du casque audio**



- **Pince de fixation**



- **Plaque de montage adhésive**



Haut-parleurs

- *Haut-parleurs (2)*



- *Fermetures scratch pour haut-parleurs (4)*



- *Coussinets pour haut-parleurs (épais) (2)*



- *Coussinets pour haut-parleurs (minces) (2)*



Microphone câblé

- *Microphone câblé*



- *Fermeture scratch pour microphone câblé*



Microphone perché filaire

- *Microphone perché filaire*



- *Fermeture scratch pour microphone câblé*



- *Bonnettes de microphone (2)*



- *Support de microphone*



- *Fermeture scratch pour support de microphone*



Autres

- Câble d'alimentation et de données USB



- Clé Allen



- Chargeur allume-cigare

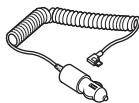

- Câble audio stéréo mâle-mâle 2,5 à 3,5 mm

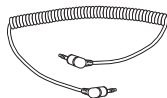

3 INSTALLATION DU 10S SUR VOTRE CASQUE MOTO

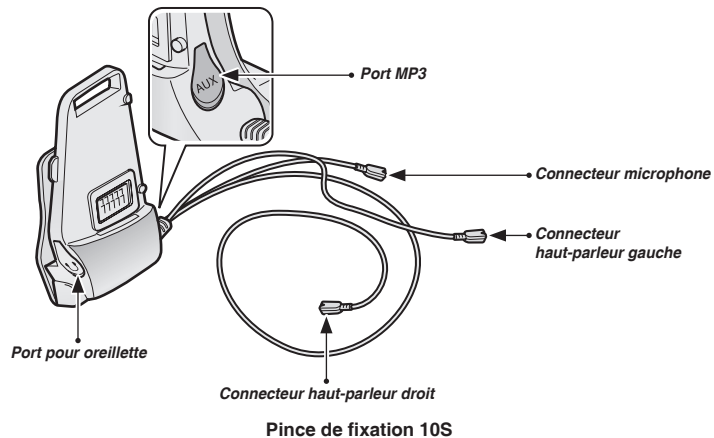

3.1 Installation du module principal

3.1.1 Utilisation de la pince de fixation

1. Dévissez les deux vis situées sur la plaque arrière de la pince de fixation au moyen de la clé Allen fournie.

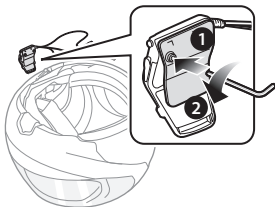

2. Insérez la plaque arrière de la pince de fixation entre le rembourrage interne et la coque extérieure sur la partie gauche du casque moto.

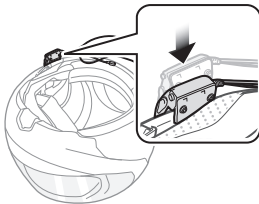

3. Serrez les deux vis jusqu'à ce que la pince de fixation soit fermement fixée au casque moto.

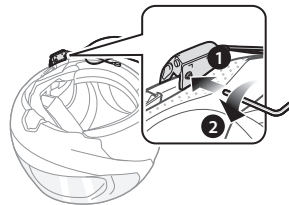

4. Fixez le module principal à la pince de fixation jusqu'à ce que vous entendiez un déclic. Le module principal est maintenant fixé à la pince de fixation.

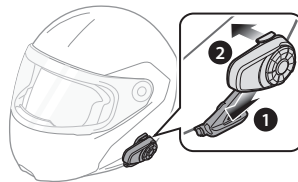

3.1.2 Utilisation de la plaque de montage adhésive

Si vous ne parvenez pas à installer la pince de fixation sur le casque moto, vous pouvez utiliser la plaque de montage adhésive pour fixer la pince de fixation à la surface du casque moto.

1. Nettoyez la zone sur la partie gauche du casque moto où vous souhaitez coller la plaque de montage adhésive avec un chiffon humide, puis séchez-la soigneusement.
2. Enlevez la bande de protection de la plaque de montage adhésive et fixez-la au casque moto.

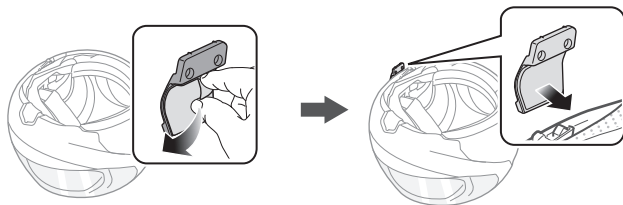

3. Assurez-vous que la plaque de montage adhère fermement au casque moto. L'adhérence maximale survient au bout de 24 heures.
4. Fixez la pince de fixation sur la plaque de montage adhésive à l'aide de deux vis.

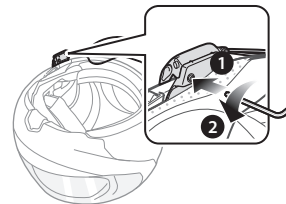

ATTENTION :

Sena recommande d'utiliser la pince de fixation. La plaque de montage adhésive vous est fournie pour des raisons de commodité, mais cette méthode de montage n'est pas recommandée. Sena décline toute responsabilité quant à son utilisation.

5. Fixez le module principal à la plaque de montage adhésive jusqu'à ce que vous entendiez un déclic. Le module principal est maintenant fixé à la pince de fixation.

3.2 Installation des haut-parleurs

1. Retirez la protection des fermetures scratch pour haut-parleurs afin de découvrir la surface adhésive. Fixez ensuite les fermetures dans la cavité au niveau des oreilles du casque moto.

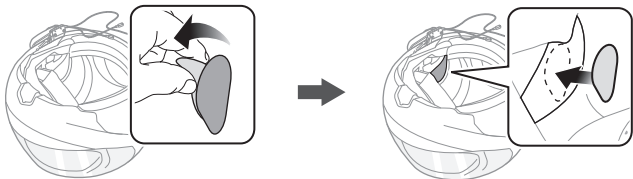

2. Fixez les haut-parleurs aux fermetures scratch pour haut-parleurs à l'intérieur du casque moto.

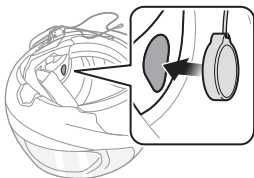

3. Alignez les flèches sur la pince de fixation et les câbles des haut-parleurs, et insérez les câbles des haut-parleurs dans chaque connecteur de haut-parleur.

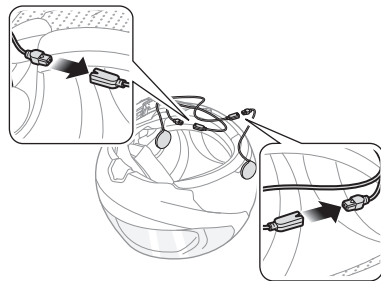

Remarque :

1. Trois câbles se connectent à la pince de fixation. Le plus long est le câble du haut-parleur droit. Le deuxième plus long est le câble du haut-parleur gauche. Le câble le plus court est pour le microphone.
2. Si les cavités au niveau des oreilles sont profondes, vous pouvez utiliser les coussinets pour rapprocher les haut-parleurs des oreilles.

3.3 Installation des microphones

3.3.1 Utilisation du microphone perché filaire

1. Retirez la protection de la fermeture scratch du microphone perché filaire afin de découvrir la surface adhésive. Ensuite, fixez les fermetures scratch sur la surface interne de la partie gauche de la coque extérieure.

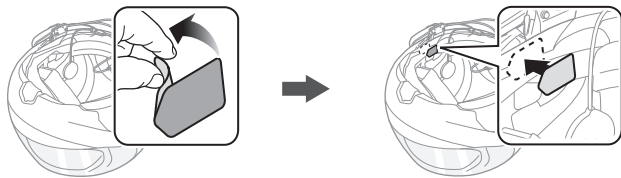

2. Fixez la plaque de montage du microphone perché filaire à la fermeture scratch.

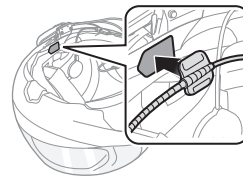

Remarque :

1. Une fois le microphone perché filaire installé, assurez-vous de remettre en place le rembourrage interne du casque moto.
2. Vous pouvez utiliser le support de microphone sur tige après avoir fixé dessus la fermeture scratch qui permet de le maintenir solidement.

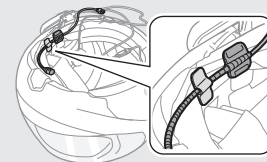

3. Vérifiez que le récepteur du microphone est bien positionné près de votre bouche.

- Ajustez la tête du microphone de sorte que l'ergot soit dirigé vers l'extérieur de votre bouche.

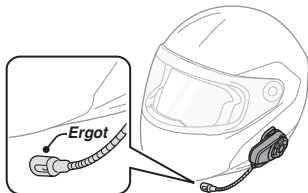

- Alignez les flèches sur la pince de fixation et les câbles du microphone, et insérez les câbles du microphone dans le connecteur du microphone.

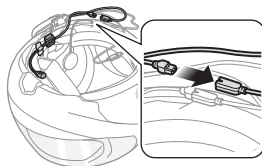

Remarque :

Trois câbles se connectent au module principal. Le plus long est le câble du haut-parleur droit. Le deuxième plus long est le câble du haut-parleur gauche. Le câble le plus court est pour le microphone.

3.3.2 Utilisation du microphone câblé

Avec un casque moto intégral, vous pouvez utiliser le microphone câblé.

- Retirez la protection de la fermeture scratch du microphone câblé afin de découvrir la surface adhésive. Ensuite, fixez les fermetures scratch sur la surface interne de la mentonnière du casque moto.

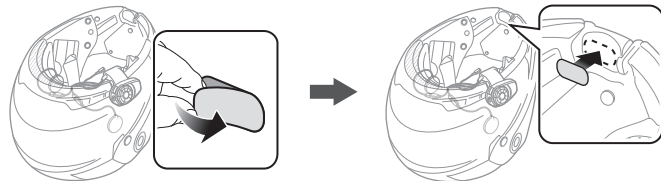

- Fixez le microphone câblé à la fermeture scratch prévue à cet effet.

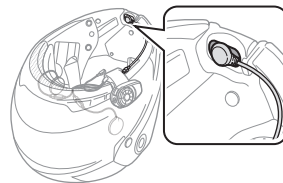

3. Alignez les flèches sur la pince de fixation et les câbles du microphone, et insérez les câbles du microphone dans le connecteur du microphone.

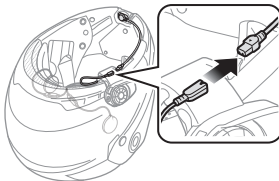

Remarque :

- Après le branchement de tous les câbles, coincez les longueurs de câbles qui dépassent sous le rembourrage interne du casque moto, afin d'éviter d'endommager les fils.
- Trois câbles se connectent au module principal. Le plus long est le câble du haut-parleur droit. Le deuxième plus long est le câble du haut-parleur gauche. Le câble le plus court est pour le microphone.

ATTENTION :

Lors du retrait du casque audio, commencez par débrancher tous les câbles de la pince de fixation. Vous pouvez alors retirer en toute sécurité le module principal de la pince de fixation dans cet ordre.

4 MISE EN ROUTE

4.1 Fonctionnement des boutons

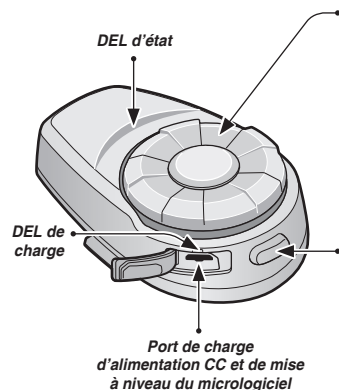

Molette

- Répondre et mettre fin à un appel téléphonique
- Rejeter un appel téléphonique entrant
- Entamer et interrompre une conversation par intercom
- Régler le volume en tournant
- Mettre en lecture / pause l'appareil stéréo Bluetooth
- Aller à la piste suivante / précédente en tournant tout en appuyant
- Passer en mode couplage intercom
- Accéder au réglage de la configuration vocale
- Rechercher des stations de radio FM

Bouton du téléphone

- Répondre et mettre fin à un appel téléphonique
- Appel rapide
- Transférer un appel entre le téléphone mobile et le casque audio
- Passer en mode couplage du téléphone mobile
- Passer en mode couplage appareil audio stéréo Bluetooth
- Allumer / Éteindre la radio FM

Boutons du casque audio 10S

4.2 Mise sous tension et hors tension

Pour mettre en marche le casque audio, appuyez simultanément sur le bouton du téléphone et la molette tandis que vous entendez des bips croissants et une instruction vocale, « **Bonjour** ». Pour arrêter le casque audio, appuyez simultanément sur le bouton du téléphone et la molette tandis que vous entendez des bips décroissants et une instruction vocale, « **Au revoir** ».

4.3 Mise en charge

Vous pouvez recharger le casque audio en branchant le câble d'alimentation et de données USB fourni sur le port USB d'un ordinateur ou sur un chargeur USB mural. N'importe quel câble micro USB classique convient pour recharger les modules. Vous pouvez également utiliser le chargeur allume-cigare lorsque vous êtes sur la route. La DEL de charge s'allume en rouge pendant la mise en charge et devient bleue lorsque le module est complètement rechargé. Une recharge complète prend environ 2,5 heures.

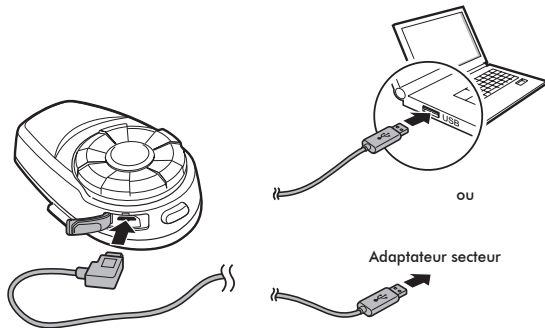

4.4 Avertissement de batterie faible

Lorsque la batterie est faible, la DEL bleue clignotante en mode veille devient rouge, trois bips à volume moyen se font entendre ainsi qu'un message vocal disant « **Batterie faible** ».

4.5 Vérification du niveau de charge de la batterie

Vous pouvez vérifier le niveau de charge de la batterie de deux manières lors de la mise sous tension du casque audio.

4.5.1 Indicateur DEL

Lors de la mise sous tension du casque audio, la DEL clignote rapidement en rouge indiquant le niveau de charge de la batterie.

4 clignotements = Fort, 70 ~ 100 %

3 clignotements = Moyen, 30 ~ 70 %

2 clignotements = Faible, 0 ~ 30 %

4.5.2 Voyant d'instructions vocales

Lorsque vous mettez en marche le casque audio, continuez d'appuyer simultanément sur le bouton du téléphone et la molette pendant environ 3 secondes jusqu'à ce que vous entendiez un triple bip à volume élevé. Vous entendrez ensuite l'instruction vocale indiquant le niveau de charge de la batterie. Cependant, si vous relâchez les boutons immédiatement après la mise en marche du casque audio, vous n'entendrez pas l'instruction vocale sur le niveau de charge de la batterie.

4.6 Réglage du volume

Pour régler le volume, il suffit de tourner la molette. Un bip retentit dès que le volume atteint son niveau maximal ou minimal. Le volume est fixé et maintenu individuellement à différents niveaux pour chaque fonction même après redémarrage du casque audio. Par exemple, une fois que vous aurez fixé le volume du téléphone mobile en mains libres, il restera à ce niveau même si vous augmentez le volume de la musique MP3 Bluetooth. Toutefois, si vous réglez le volume alors que le casque audio est en mode veille, le volume de toutes les sources audio est modifié.

4.7 Logiciels Sena

4.7.1 Sena Device Manager

Le logiciel Sena Device Manager vous permet de mettre à jour le micrologiciel et de configurer les paramètres de l'appareil directement à partir de votre ordinateur. Vous pouvez également présélectionner des fonctions d'appel rapide, des fréquences radio FM, etc. Ce logiciel est disponible à la fois pour Mac et Windows. Pour savoir comment télécharger Device Manager, rendez-vous sur le site www.sena.com/fr.

4.7.2 Sena Smartphone App

Le logiciel Sena Smartphone App vous permet de configurer les paramètres de l'appareil, mais aussi de consulter le Manuel d'utilisation et le Guide de démarrage rapide. Coupez votre téléphone au casque audio 10S (voir la *section 5.1*, « *Couplage du téléphone mobile - téléphone mobile, appareil stéréo Bluetooth* »). Démarrez le logiciel Sena Smartphone App et configurez ses paramètres directement depuis votre smartphone. Vous pouvez télécharger l'application Sena Smartphone App pour Android ou iPhone sur le site www.sena.com/fr/headset-app/.

5 COUPLAGE DU 10S AVEC DES APPAREILS BLUETOOTH

Avant d'utiliser pour la première fois le casque audio 10S Bluetooth avec un autre appareil Bluetooth, vous devez procéder au couplage des deux appareils. Vous pouvez coupler le casque audio 10S avec des téléphones mobiles Bluetooth, des appareils stéréo Bluetooth, comme un lecteur MP3, ou un système de navigation GPS pour moto, ainsi qu'avec d'autres systèmes de communication Bluetooth Sena. L'opération de couplage ne doit être effectuée qu'une seule fois pour chaque appareil Bluetooth. Le casque audio reste couplé avec les appareils et se reconnecte immédiatement avec eux s'ils se trouvent à nouveau dans le rayon d'action. Vous entendrez alors un bip à volume élevé ainsi qu'une instruction vocale dès que le casque audio se reconnecte à l'appareil couplé : « **Téléphone connecté** » pour un téléphone mobile et « **Média connecté** » pour un appareil stéréo Bluetooth.

5.1 Couplage du téléphone mobile - téléphone mobile, appareil stéréo Bluetooth

1. Maintenez le bouton du téléphone appuyé pendant 5 secondes jusqu'à ce que vous entendiez l'instruction vocale « **Couplage téléphone** ».
2. Recherchez des appareils Bluetooth sur votre téléphone mobile. Sélectionnez le Sena 10S dans la liste des appareils détectés sur le téléphone mobile.
3. Saisissez le code PIN 0000. Certains téléphones mobiles ne vous demandent pas de saisir un code PIN.
4. Le téléphone mobile confirme que le couplage est terminé et que le casque audio 10S est prêt à être utilisé. Vous entendez alors l'instruction vocale « **Casque couplé** ».
5. Si au bout de trois minutes, vous ne parvenez toujours pas à effectuer le couplage, le 10S repasse en mode veille.

Remarque :

1. Si la connexion Bluetooth entre le casque audio et un téléphone mobile est interrompue, appuyez sur le bouton du téléphone afin de rétablir immédiatement la connexion Bluetooth.
2. Si la connexion Bluetooth entre le casque audio et le lecteur multimédia est interrompue, appuyez sur la molette pendant 1 seconde afin de rétablir immédiatement la connexion Bluetooth et de continuer la lecture.

5.2 Couplage d'un second téléphone mobile - second téléphone mobile, GPS et SR10

En règle générale, les casques audio Bluetooth peuvent se connecter avec un seul appareil Bluetooth, mais le couplage d'un second téléphone mobile permet au casque audio de se connecter à un autre appareil Bluetooth comme un second téléphone mobile, un lecteur MP3 ou le Sena SR10 et l'adaptateur Bluetooth.

1. Pour coupler un second téléphone mobile, maintenez la molette appuyée pendant 5 secondes jusqu'à ce que la DEL clignote rapidement en rouge et que vous entendiez l'instruction vocale « **Couplage intercom** ».
2. Au bout de 2 secondes, appuyez à nouveau sur le bouton du téléphone. La DEL se met à clignoter rapidement en bleu et vous entendez l'instruction vocale « **Couplage d'un second téléphone mobile** ».
3. Recherchez des appareils Bluetooth sur votre téléphone mobile. Sélectionnez le Sena 10S dans la liste des appareils détectés sur le téléphone mobile.
4. Saisissez le code PIN 0000. Certains téléphones mobiles ne vous demandent pas de saisir un code PIN.
5. Le téléphone mobile confirme que le couplage est terminé et que le 10S est prêt à être utilisé. Vous entendez alors l'instruction vocale « **Casque couplé** ».

Remarque :

- 1. Si deux appareils audio (A2DP) sont connectés à votre casque audio, le signal audio de l'un des appareils sera interrompu par celui de l'autre appareil. Par exemple, si vous lisez de la musique sur le premier téléphone mobile, celle-ci sera interrompu si vous commencez à lire de la musique sur le second téléphone mobile, et vice versa.*
- 2. Vous devez utiliser un GPS dédié aux motos transmettant des instructions vocales détaillées au casque audio via Bluetooth. La plupart des systèmes GPS pour automobiles n'offrent pas cette fonctionnalité.*
- 3. Le Sena SR10 est un adaptateur radio bidirectionnel Bluetooth pour les communications de groupe, qui utilise le profil mains libres. Les informations audio émises par la radio bidirectionnelle via le SR10 peuvent être écoutées en fond sonore lors d'une conversation par intercom ou téléphone mobile.*
- 4. Il est possible de raccorder un système de navigation par GPS ou un détecteur de radar au SR10 à l'aide d'une connexion filaire. Les instructions vocales du GPS ou l'alarme du détecteur de radar sont également audibles en fond sonore via le SR10 lors d'une conversation par intercom ou d'un appel téléphonique. Pour de plus amples détails, reportez-vous au Manuel d'utilisation du SR10.*

5.3 Couplage sélectif avancé - Stéréo A2DP ou mains libres

Si vous utilisez un smartphone, vous serez peut-être amenés à utiliser de façon sélective le 10S pour la musique en stéréo A2DP uniquement ou pour le téléphone mobile mains libres uniquement. Ces instructions sont destinées aux utilisateurs confirmés qui souhaitent coupler le 10S à leur smartphone avec un seul profil sélectif : soit le profil A2DP pour la musique en stéréo, soit le profil HFP pour les appels téléphoniques.

Si vous avez préalablement couplé un téléphone mobile au 10S, vous devez effacer la liste de couplage précédente sur les deux appareils, c'est-à-dire sur le téléphone mobile et le 10S. Pour effacer la liste de couplage sur le 10S, réinitialisez les paramètres d'usine ou suivez la procédure d'effacement de la liste de couplage décrite dans la section 17.4, « Réinitialisation » ou 14.10, « Supprimer toutes les informations afférentes au couplage Bluetooth ». Afin d'effacer la liste de couplage du téléphone mobile, consultez le *manuel du téléphone mobile*. Pour la plupart des smartphones, vous devez supprimer le Sena 10S de la liste des appareils Bluetooth dans le menu des paramètres.

5.3.1 Profil A2DP pour musique en stéréo uniquement

1. Allumez le casque audio et maintenez le bouton du téléphone appuyé pendant 5 secondes jusqu'à ce que la DEL se mette à clignoter alternativement du rouge au bleu et que plusieurs bips retentissent.
2. Au bout de 2 secondes, appuyez à nouveau sur la molette. La DEL se met à clignoter en rouge et vous entendez l'instruction vocale « **Couplage média** ».
3. Recherchez des appareils Bluetooth sur votre téléphone mobile. Sélectionnez le Sena 10S dans la liste des appareils détectés sur votre téléphone.
4. Saisissez le code PIN 0000. Certains téléphones mobiles ne vous demandent pas de saisir un code PIN.

5.3.2 Profil HFP pour appels téléphoniques uniquement

1. Allumez le casque audio et maintenez le bouton du téléphone appuyé pendant 5 secondes jusqu'à ce que la DEL se mette à clignoter alternativement du rouge au bleu et que plusieurs bips retentissent.
2. Au bout de 2 secondes, appuyez à nouveau sur le bouton du téléphone. La DEL se met à clignoter en bleu et vous entendez l'instruction vocale « **Couplage sélectif téléphone** ».
3. Recherchez des appareils Bluetooth sur votre téléphone mobile. Sélectionnez le Sena 10S dans la liste des appareils détectés sur votre téléphone.
4. Saisissez le code PIN 0000. Certains téléphones mobiles ne vous demandent pas de saisir un code PIN.

5.4 Couplage intercom

5.4.1 Couplage avec d'autres casques audio 10S pour une conversation par intercom

Le 10S peut être couplé avec trois autres casques audio maximum pour une conversation par intercom Bluetooth.

1. Allumez les deux casques audio 10S (A et B) que vous souhaitez coupler l'un avec l'autre.
2. Maintenez appuyée la molette du casque audio A et B pendant 5 secondes jusqu'à ce que la DEL de chacun des casques commence à clignoter rapidement en rouge. Vous entendez alors l'instruction vocale « **Couplage intercom** ».

3. Appuyez sur la molette du casque audio A ou B jusqu'à ce que les DEL des deux casques passent au bleu et que la connexion par intercom s'établisse automatiquement. Les deux casques audio 10S A et B sont maintenant couplés en vue d'une conversation par intercom. Si au bout d'une minute, vous ne parvenez toujours pas à effectuer le couplage, le casque audio 10S repasse en mode veille.

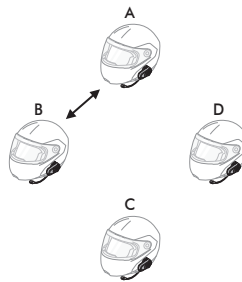

Couplage A et B

4. Vous pouvez effectuer un autre couplage entre les casques audio A et C, et entre les casques audio A et D, en suivant la même procédure que celle décrite précédemment.
5. La file de couplage intercom fonctionne selon le principe « **Dernier arrivé, Premier servi** ». Si un casque audio est couplé à plusieurs autres casques dans le cadre d'une conversation par intercom, le dernier casque couplé est défini comme le **premier interlocuteur intercom**. Les interlocuteurs précédents deviennent le **deuxième interlocuteur intercom** et le **troisième interlocuteur intercom**.

Remarque :

*Par exemple, après la procédure de couplage décrite précédemment, le casque audio D est défini comme le **premier interlocuteur intercom** du casque audio A. Le casque C est le **deuxième interlocuteur intercom** du casque A, et le casque B est le **troisième interlocuteur intercom** du casque A.*

5.4.2 Couplage avec d'autres casques audio Sena pour une conversation par intercom

Le 10S peut être couplé avec tous les autres casques audio Sena, tels que le 20S, le SMH10 ou encore le SMH5, dans le cadre d'une conversation par intercom. Répétez la même procédure pour effectuer le couplage avec d'autres modèles de casques audio Sena.

Remarque :

Le SMH5 ne peut pas participer à une conversation par intercom quadridirectionnelle avec le 10S. Le SMH5 peut participer uniquement à des conversations par intercom bidirectionnelles avec les autres modèles de casques audio Sena.

6 TÉLÉPHONE MOBILE, GPS, SR10

6.1 Appel et réception d'appel avec un téléphone mobile

1. Lorsque vous recevez un appel, il vous suffit d'appuyer sur le bouton du téléphone ou sur la molette pour répondre à l'appel.
2. Vous pouvez également répondre à un appel entrant en énonçant à haute voix n'importe quel mot de votre choix si la fonction appel par reconnaissance vocale (VOX téléphone) a été activée à moins que vous soyez connecté à l'intercom.
3. Pour mettre fin à un appel, appuyez sur la molette ou sur le bouton du téléphone pendant 2 secondes jusqu'à ce que vous entendiez un bip à volume moyen, ou attendez que l'interlocuteur mette fin à l'appel.
4. Pour rejeter un appel, maintenez la molette appuyée pendant 2 secondes jusqu'à ce que vous entendiez un bip alors que le téléphone sonne.
5. Il existe plusieurs manières de passer un appel téléphonique :
 - composez les numéros sur le clavier de votre téléphone mobile et passez l'appel. L'appel est automatiquement transféré au casque audio.

- Appuyez sur le bouton du téléphone en mode veille pour activer la composition vocale sur votre téléphone mobile. Pour ce faire, votre téléphone mobile doit être doté de la fonction de composition vocale. Pour toute instruction complémentaire, consultez le *manual du téléphone mobile*.

Remarque :

1. Si deux téléphones sont connectés à votre casque audio et que vous avez un appel entrant sur le second téléphone lors d'un appel sur le premier téléphone, vous pouvez malgré tout recevoir l'appel du deuxième téléphone. Dans ce cas, l'appel sur le premier téléphone passe en mode attente. Si vous mettez fin à un appel, vous êtes automatiquement dirigé vers le premier appel téléphonique.
2. Si un téléphone mobile et un GPS sont connectés au casque audio, vous risquez de ne plus entendre les instructions vocales du GPS durant l'appel téléphonique.

6.2 Appel rapide

Vous pouvez rapidement passer un appel à l'aide du menu vocal d'appel rapide.

1. Pour accéder au menu vocal d'appel rapide, appuyez deux fois sur le bouton du téléphone jusqu'à ce que vous entendiez un bip à volume moyen ainsi que l'instruction vocale « **Appel rapide** ».
2. Tournez la molette dans le sens horaire ou anti-horaire pour naviguer entre les menus. Vous entendrez une instruction vocale pour chacune des options de menu.
3. En appuyant sur le bouton téléphone ou la molette, vous pouvez sélectionner les instructions vocales du menu parmi les suivantes :

(1) Dernier numéro

(4) Appel rapide 3

(2) Appel rapide 1

(5) Annuler

(3) Appel rapide 2

4. Après sélection du menu du dernier numéro, vous entendez alors l'instruction vocale « **Dernier numéro** ». Puis, pour recomposer le dernier numéro, appuyez sur le bouton téléphone ou la molette.
5. Pour appeler l'un des numéros enregistrés dans les appels rapides, tournez la molette dans le sens horaire ou anti-horaire, et naviguez entre les menus jusqu'à ce que vous entendiez l'instruction vocale « **Appel rapide (#)** ». Puis, appuyez sur le bouton téléphone ou la molette.

6. Si vous souhaitez quitter immédiatement la fonction d'appel rapide, tournez la molette jusqu'à ce que vous entendiez l'instruction vocale « **Annuler** », puis appuyez sur le bouton du téléphone ou sur la molette. Si vous n'appuyez sur aucun bouton pendant 15 secondes, le 10S quitte la fonction d'appel rapide et repasse en mode veille.

Remarque :

1. Vérifiez que le téléphone mobile est bien connecté au casque audio si vous voulez utiliser la fonction d'appel rapide.
2. Avant d'utiliser la fonction d'appel rapide, vous devez lui affecter des numéros de téléphone (voir la section 14.1, « Passer un appel rapide »).

6.3 Navigation GPS

Si vous coupez un GPS Bluetooth au 10S comme décrit dans la section 5.2, « Couplage d'un second téléphone mobile - second téléphone mobile, GPS et SR10 », vous pouvez écouter les instructions GPS en mode sans fil. Tournez la molette dans le sens horaire ou anti-horaire pour régler le volume. Les instructions vocales du GPS interrompent la conversation par intercom, mais celle-ci est automatiquement rétablie une fois les instructions vocales du GPS terminées.

6.4 Sena SR10, adaptateur radio bidirectionnel

Vous pouvez utiliser simultanément une radio bidirectionnelle et le système intercom Bluetooth 10S à l'aide du Sena SR10, un adaptateur radio bidirectionnel Bluetooth (voir *section 5.2, « Couplage d'un second téléphone mobile - second téléphone mobile, GPS et SR10 »*). Les informations audio émises par la radio bidirectionnelle n'interrompent pas la conversation par intercom, mais peuvent être entendues en fond sonore. Cette fonctionnalité est très utile afin d'avoir d'une conversation par intercom avec un passager assis sur le siège arrière tout en poursuivant une communication de groupe avec d'autres motocyclistes grâce à la radio bidirectionnelle.

7 MUSIQUE STÉRÉO

7.1 Par stéréo sans fil Bluetooth

L'appareil audio Bluetooth doit être couplé avec le 10S en suivant la procédure décrite à la *section 5.1, « Couplage du téléphone mobile - téléphone mobile, appareil stéréo Bluetooth »*. Comme le casque audio 10S prend en charge le profil de commande à distance audio / vidéo (AVRCP), si votre appareil audio Bluetooth le prend également en charge, vous pouvez utiliser le 10S pour commander à distance la lecture de musique. Vous pouvez donc non seulement régler le volume, mais également utiliser les fonctions comme lecture, pause, piste suivante / piste précédente.

1. Pour lire la musique ou la mettre en pause, maintenez la molette appuyée pendant une seconde jusqu'à ce que deux bips retentissent.

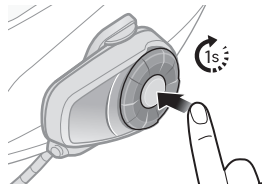

2. Pour régler le volume, tournez la molette.

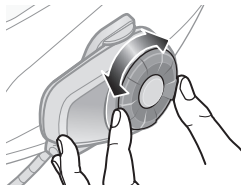

3. Pour passer à la piste suivante ou précédente, tournez dans le sens horaire ou anti-horaire tout en appuyant sur la molette.

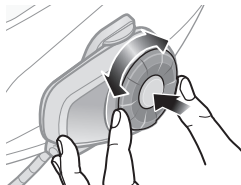

7.2 Par câble audio stéréo

Branchez votre lecteur MP3 stéréo directement sur le 10S à l'aide du câble Jack audio stéréo de 3,5 mm fourni. Pour régler le volume, tournez la molette du casque audio. Vous pouvez également régler le volume sur le lecteur MP3.

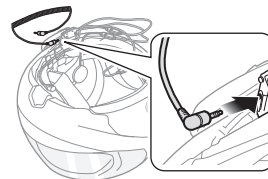

7.3 Partage de musique

Vous pouvez partager de la musique avec un interlocuteur intercom à l'aide d'un lecteur de musique en stéréo Bluetooth lors d'une conversation par intercom bidirectionnelle (voir *section 8.1*, « *Intercom bidirectionnel* »). Une fois le partage de musique terminé, vous pouvez revenir à la conversation par intercom. Pour démarrer ou interrompre le partage de musique, maintenez la molette appuyée pendant une seconde lors d'une conversation par intercom jusqu'à ce que deux bips retentissent. Pour passer à la piste suivante ou précédente, tournez dans le sens horaire ou anti-horaire tout en appuyant sur la molette.

Remarque :

1. *Votre interlocuteur intercom et vous pouvez contrôler la lecture de musique à distance afin de passer à la piste suivante ou précédente.*
2. *Le partage de musique est mis en pause si vous utilisez votre téléphone mobile ou écoutez des instructions GPS.*

8 INTERCOM

Vérifiez que les appareils intercom sont bien couplés comme décrit à la *section 5.4*, « *Couplage intercom* ».

8.1 Intercom bidirectionnel

8.1.1 Démarrage d'une conversation par intercom bidirectionnel

Vous pouvez commencer une conversation par intercom avec n'importe lequel de vos amis interlocuteurs en appuyant sur la molette. Appuyez une fois sur la molette avant pour converser avec le **premier interlocuteur intercom**, appuyez deux fois sur la molette avant pour converser avec le **deuxième interlocuteur intercom** et appuyez trois fois sur la molette avant pour converser avec le **troisième interlocuteur intercom**.

8.1.2 Interruption d'une conversation par intercom bidirectionnelle

Vous pouvez mettre fin à une conversation par intercom à l'aide de la molette. Maintenez la molette appuyée pendant 1 seconde pour accéder à un intercom. Ou, vous pouvez appuyer une fois pour mettre fin à la conversation par intercom avec le **premier interlocuteur intercom**, appuyer deux fois pour mettre fin à la conversation par intercom avec le **deuxième interlocuteur intercom** et appuyer trois fois pour mettre fin à la conversation par intercom avec le **troisième interlocuteur intercom**.



Démarrage/Fin d'une conversation par intercom bidirectionnelle

8.2 Conversation par intercom tridirectionnelle

8.2.1 Démarrage d'une conversation par intercom tridirectionnelle

Vous (A) pouvez établir une conversation par intercom tridirectionnelle avec deux autres interlocuteurs équipés d'un 10S (B et C) en établissant deux connexions simultanées par intercom. Lorsqu'une conversation par intercom tridirectionnelle est en cours, la connexion au téléphone mobile des trois participants est temporairement interrompue. Toutefois, dès la fin de la conversation par intercom ou dès qu'un participant met fin à la session, tous les téléphones mobile se reconnectent automatiquement à leurs casques audio. Si vous recevez un appel sur votre téléphone mobile lors d'une conversation par intercom, vous devez mettre fin à cette conversation pour reconnecter votre téléphone mobile et répondre à l'appel.

1. Pour établir une conversation par intercom tridirectionnelle, vous (A) devez être couplé avec deux autres interlocuteurs (B et C).

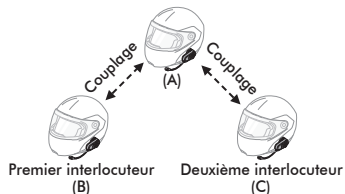

2. Démarrez une conversation par intercom avec l'un des deux participants. Par exemple, vous (A) pouvez entamer une conversation par intercom avec le premier interlocuteur (B). Ou l'interlocuteur (B) peut entamer une conversation par intercom avec vous (A).

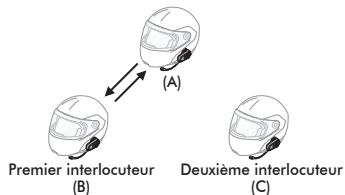

3. Le deuxième interlocuteur (C) peut ensuite entamer une conversation par intercom avec vous (A).

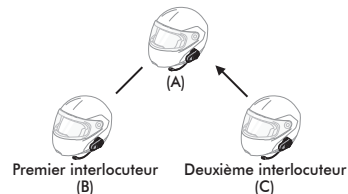

4. Vous (A) et vos deux interlocuteurs, également équipés d'un casque audio 10S (B et C), participez désormais à une conversation par intercom tridirectionnelle.

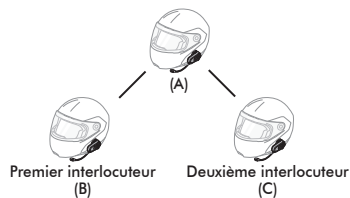

8.2.2 Interruption d'une conversation par intercom tridirectionnelle

Vous pouvez mettre fin à la conversation par intercom ou juste déconnecter l'un des interlocuteurs intercom.

1. Afin de mettre fin à une conversation par intercom tridirectionnel, maintenez la molette appuyée pendant 1 seconde jusqu'à ce que vous entendiez un bip. Les connexions par intercom avec (B) et (C) sont interrompues.
2. Appuyez une fois ou deux fois sur la molette afin d'interrompre la connexion avec l'un ou l'autre des interlocuteurs intercom. Par exemple, si vous appuyez une fois sur la molette, vous pouvez mettre fin à la connexion par intercom avec le premier interlocuteur (B). Vous restez cependant connecté avec le deuxième interlocuteur intercom (C).

Fonctions de la molette	Résultat
Appuyer pendant 1 seconde	Déconnexion de (B) et (C)
Appuyer une fois	Déconnexion de (B)
Appuyer deux fois	Déconnexion de (C)

Interruption d'une conversation par intercom tridirectionnelle

8.3 Conversation par intercom quadridirectionnelle

8.3.1 Démarrage d'une conversation par intercom quadridirectionnelle

Vous pouvez établir une conversation par intercom quadridirectionnelle avec trois autres interlocuteurs équipés d'un 10S en ajoutant un interlocuteur supplémentaire à la conversation par intercom tridirectionnelle. Alors que vous participez à une conversation par intercom tridirectionnelle comme décrit dans la *section 8.2*, « *Conversation par intercom tridirectionnelle* », un nouveau participant (D), qui est déjà un interlocuteur intercom de votre interlocuteur (C), peut se joindre à votre conversation en établissant un appel par intercom avec votre interlocuteur (C). Notez que dans ce cas, le nouveau participant (D) est l'interlocuteur intercom de (C) et non le vôtre (A).

8.3.2 Interruption d'une conversation par intercom quadridirectionnelle

Comme pour une conversation par intercom tridirectionnelle, vous pouvez mettre fin à la conversation par intercom quadridirectionnelle ou juste déconnecter l'un des interlocuteurs intercom.

1. Afin de mettre fin à une conversation par intercom quadridirectionnel, maintenez la molette appuyée pendant 1 seconde jusqu'à ce que vous entendiez un bip. Les connexions par intercom entre vous (A) et vos interlocuteurs (B) et (C) sont interrompues.
2. Appuyez une fois ou deux fois sur la molette afin d'interrompre la connexion intercom avec l'un de vos interlocuteurs ou avec les deux. Cependant, si vous appuyez deux fois sur la molette, la connexion avec le deuxième interlocuteur (C) ainsi que celle avec le troisième interlocuteur (D) sont interrompues. En effet, le troisième participant (D) est connecté avec vous via le deuxième interlocuteur (C).

Fonctions de la molette	Résultat
Appuyer pendant 1 seconde	Déconnexion de (B), (C) et (D)
Appuyer une fois	Déconnexion de (B)
Appuyer deux fois	Déconnexion de (C) et (D)

Interruption d'une conversation par intercom quadridirectionnelle

9 CONVERSATION TÉLÉPHONIQUE TRIDIRECTIONNELLE AVEC PARTICIPANT EN INTERCOM

1. Lorsque vous recevez un appel sur votre téléphone mobile alors qu'une conversation par intercom est en cours, une sonnerie retentit. Vous avez le choix entre 1) *répondre à cet appel et mettre fin à la conversation par intercom* ou 2) *rejeter l'appel téléphonique et continuer la conversation par intercom*.
 - 1) Pour répondre à l'appel téléphonique et mettre fin à la conversation par intercom, appuyez sur le bouton du téléphone ou sur la molette. La fonction VOX téléphone est inopérante si vous êtes connecté à l'intercom. Dès que vous mettez fin à l'appel téléphonique, la conversation par intercom reprend immédiatement.
 - 2) Pour rejeter l'appel téléphonique et continuer la conversation par intercom, maintenez la molette appuyée pendant 2 secondes jusqu'à ce que vous entendiez un bip.

Contrairement aux autres casques audio Bluetooth pour moto, cette fonctionnalité permet d'éviter à l'utilisateur que sa conversation par intercom ne soit interrompue en raison d'un appel téléphonique entrant.

2. Lorsque vous recevez un appel par intercom alors qu'un appel téléphonique est en cours, quatre bips à fort volume retentissent afin de vous prévenir. Vous entendez également l'instruction vocale « **Demande intercom** ». Dans ce cas, l'appel par intercom n'interrompt pas votre appel téléphonique puisque l'intercom a une priorité moindre que celle d'un appel téléphonique. Vous devez mettre fin à un appel mobile pour passer ou recevoir un appel par intercom.
3. Vous pouvez établir une conversation téléphonique tridirectionnelle en ajoutant un interlocuteur intercom à l'appel en cours. Au cours d'une conversation téléphonique, appuyez sur la molette pour inviter l'un de vos interlocuteurs intercom. Pour interrompre d'abord la conversation par intercom et revenir à l'appel mobile privé, appuyez sur la molette. Pour terminer l'appel mobile en premier et poursuivre la conversation par intercom, appuyez sur le bouton du téléphone ou sur la molette pendant 2 secondes, ou attendez que la personne participant à l'appel mobile termine l'appel.

10 GROUP INTERCOM

La fonction Group Intercom vous permet de créer instantanément une conférence multidirectionnelle avec les trois autres casques audio les plus récemment couplés.

1. Accédez au couplage intercom avec maximum 3 casques audio avec lesquels vous souhaitez partager un Group Intercom.
2. Maintenez la molette appuyée pendant 3 secondes pour accéder au Group Intercom. La DEL se met à clignoter en vert et vous entendez l'instruction vocale « **Intercom de groupe** ».
3. Pour mettre fin au Group Intercom, appuyez sur la molette pendant une seconde pendant le Group Intercom. Vous entendez alors l'instruction vocale « **Groupe intercom terminé** ».

Remarque :

La fonction Group Intercom prend en charge le 10S et le 20S uniquement. Les autres casques audio seront exclus du Group Intercom.

11 UNIVERSAL INTERCOM

Vous pouvez établir une conversation par intercom avec des casques Bluetooth d'autres fabricants que Sena grâce à la fonction Universal Intercom. Ces casques audio peuvent être connectés au casque audio Sena Bluetooth s'ils sont compatibles avec le profil mains libres (HFP) Bluetooth. La distance d'utilisation peut varier en fonction de la performance du casque Bluetooth auquel il est connecté. Dans la plupart des cas, elle est plus courte que la distance intercom normale du fait de l'utilisation du profil mains libres Bluetooth. La fonction Universal Intercom affecte non seulement la connexion par appel téléphonique, mais également la connexion multipoint (généralement utilisée sur les systèmes GPS pour pilotes de deux roues). Vous ne pouvez pas utiliser la fonction Universal Intercom avec des appareils à connexion multipoint dans les situations suivantes.

1. Si un casque audio d'un autre fabricant que Sena ne prend pas en charge la connexion multipoint, il ne peut pas établir de connexion téléphonique s'il utilise la fonction Universal Intercom.
2. Comme pour les casques audio Sena, la fonction Universal Intercom affecte la connexion multipoint.
3. Si un casque audio d'autres fabricants que Sena (déjà couplé à un casque Sena via la fonction Universal Intercom) est mis sous tension, la connexion multipoint est automatiquement désactivée. Le casque audio d'autres fabricants que Sena est automatiquement connecté au casque Sena via la fonction Universal Intercom. Vous ne pouvez donc pas utiliser d'appareils à connexion multipoint comme des GPS si un casque d'un autre fabricant que Sena est sous tension.
4. Même si vous déconnectez le casque audio d'autres fabricants que Sena de la fonction Universal Intercom, la connexion multipoint n'est pas rétablie automatiquement. Pour rétablir la connexion multipoint, vous devez d'abord éteindre le casque audio d'autres fabricants que Sena, puis essayer de connecter manuellement l'appareil couplé en multipoint à partir de l'écran de l'appareil ou simplement redémarrer l'appareil couplé en multipoint afin qu'il se connecte automatiquement au casque Sena.

11.1 Couplage Universal Intercom

Pour établir une conversation par intercom Bluetooth, le 10S peut être couplé avec des casques Bluetooth d'autres fabricants que Sena. Le 10S peut être connecté avec un seul casque Bluetooth d'autres fabricants que Sena. Si vous essayez de coupler un deuxième casque d'autres fabricants que Sena, celui précédemment couplé sera déconnecté.

1. Allumez le 10S et le casque audio Bluetooth d'autres fabricants que Sena avec lequel vous voulez le coupler.
2. Maintenez la molette appuyée pendant 10 secondes pour accéder au menu de configuration. Tournez la molette jusqu'à ce que vous entendiez l'instruction vocale « **Couplage intercom universel** ». Appuyez sur le bouton du téléphone pour passer en mode Couplage Universal Intercom. La DEL se met à clignoter rapidement en bleu et plusieurs bips retentissent. Veuillez-vous reporter à la *section 14.12*, « *Couplage Universal Intercom* » pour plus de détails.
3. Réalisez l'opération requise pour le couplage mains libres du casque audio Bluetooth d'autres fabricants que Sena (consultez le *Manuel d'utilisation des casques audio* que vous souhaitez utiliser). Le 10S est automatiquement couplé au casque Bluetooth d'autres fabricants que Sena lorsque tous les deux sont en mode couplage.

11.2 Universal Intercom bidirectionnel

Vous pouvez démarrer la connexion Universal Intercom avec les casques audio Bluetooth d'autres fabricants que Sena en utilisant la même méthode de connexion intercom que celle entre casques Sena. Il suffit d'appuyer sur la molette pour entamer une conversation par intercom avec le premier interlocuteur, d'appuyer deux fois pour le second et trois fois pour le troisième.

Les casques audio Bluetooth d'autres fabricants que Sena peuvent initier la connexion Universal Intercom, en activant la composition vocale ou la recomposition du dernier numéro. Vous pouvez également interrompre la connexion en utilisant la méthode pour terminer un appel (consultez le *Manuel d'utilisation des casques audio* pour effectuer une composition vocale, recomposer le dernier numéro ou mettre fin à un appel).

11.3 Universal Intercom tridirectionnel

Vous pouvez établir une connexion par Universal Intercom tridirectionnel avec deux 10S et un casque audio Bluetooth d'autres fabricants que Sena. Lorsque la connexion par intercom est établie, les casques audio connectés ne sont pas en mesure d'utiliser la fonction d'appel téléphonique, car la connexion entre le casque audio et le téléphone est temporairement interrompue. Si vous interrompez l'appel intercom, la connexion au téléphone mobile est automatiquement rétablie afin de vous permettre d'utiliser la fonction d'appel d'un téléphone mobile.

1. Vous (A) devez être couplé avec un casque Bluetooth d'un autre fabricant que Sena (B) et un autre casque audio 10S (C) pour une conversation par intercom tridirectionnelle.

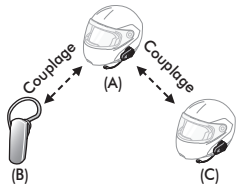

2. Démarrez une conversation par intercom avec le casque Bluetooth d'autres fabricants que Sena (B) de votre groupe intercom. Par exemple, vous (A) pouvez établir une conversation par intercom avec l'autre casque Bluetooth d'autres fabricants que Sena (B). Le casque audio Bluetooth d'autres fabricants que Sena (B) peut également entamer une conversation par intercom avec vous (A).

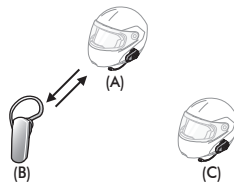

3. L'autre 10S (C) peut rejoindre la conversation en vous (A) appelant via l'intercom.

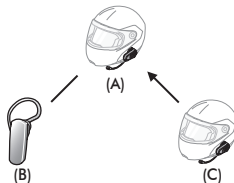

4. Désormais, vous-même (A), le casque Bluetooth d'autres fabricants que Sena (B) et l'autre casque 10S (C) peuvent avoir une conversation par intercom tridirectionnelle.

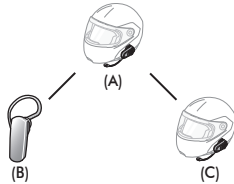

5. Vous pouvez interrompre la connexion Universal Intercom tridirectionnel comme vous le feriez dans le cas d'une conversation par intercom tridirectionnelle normale. Reportez-vous à la section 8.2.2, « Interruption d'une conversation par intercom tridirectionnelle ».

11.4 Universal Intercom quadridirectionnel

Vous pouvez établir une connexion Universal Intercom quadridirectionnel de deux manières différentes : 1) trois 10S et un casque audio Bluetooth d'un autre fabricant que Sena ou 2) deux 10S et deux casques audio Bluetooth d'un autre fabricant que Sena.

Il existe également deux autres possibilités de configuration Universal Intercom quadridirectionnel : 1) votre casque audio (A), un casque Bluetooth d'un autre fabricant que Sena (B), un autre 10S (C) et encore un casque audio Bluetooth d'un autre fabricant (D), 2) votre casque (A), un casque audio Bluetooth d'un autre fabricant que Sena (B) et deux autres casques audio 10S (C et D). Vous pouvez démarrer la connexion Universal Intercom quadridirectionnel comme vous le feriez dans le cas d'une conversation par intercom quadridirectionnelle normale.

11.4.1 1er cas : Universal Intercom quadridirectionnel

Deux casques audio 10S (A et C) et deux casques audio Bluetooth d'autres fabricants que Sena (B et D)

1. Vous (A) pouvez entamer une conversation par intercom avec le casque audio Bluetooth d'autres fabricants que Sena (B).

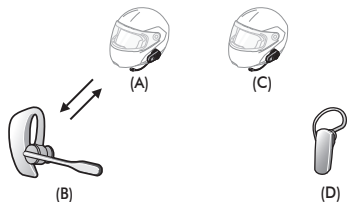

2. L'autre 10S (C) peut rejoindre la conversation en vous (A) appelant via l'intercom.

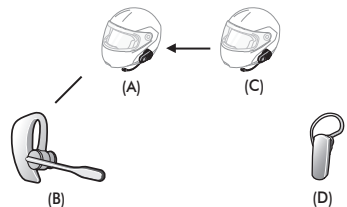

3. Le casque audio Bluetooth d'autres fabricants que Sena (D) peut rejoindre la conversation par intercom en passant un appel intercom au 10S (C).

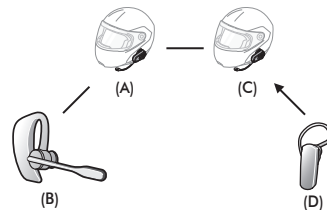

4. Désormais, deux casques audio 10S (A et C) et deux casques Bluetooth d'autres fabricants que Sena (B et D) sont connectés via Universal Intercom quadridirectionnel.

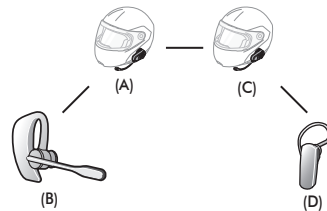

Vous pouvez arrêter la connexion Universal Intercom quadridirectionnel comme vous le feriez dans le cas d'une conversation par intercom quadridirectionnelle normale. Reportez-vous à la *section 8.3.2*, « *Interruption d'une conversation par intercom quadridirectionnelle* ».

11.4.2 2ème cas : Universal Intercom quadridirectionnel

Trois casques audio 10S (A, C et D) et un casque audio Bluetooth d'autres fabricants que Sena (B)

La procédure est la même que dans le premier cas décrit à la *section 11.4.1*, « *1er cas : Universal Intercom quadridirectionnel* ».

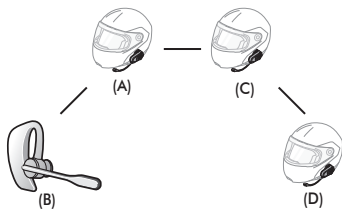

12 RADIO FM

12.1 Mise en marche et arrêt de la radio FM

Pour allumer la radio FM, maintenez le bouton du téléphone appuyé pendant une seconde jusqu'à ce que deux bips à volume moyen retentissent. Vous entendez alors l'instruction vocale « **FM en marche** ». Pour éteindre la radio FM, maintenez le bouton du téléphone appuyé pendant une seconde jusqu'à ce que vous entendiez l'instruction vocale « **FM éteinte** ». Quand vous éteignez le 10S, celui-ci mémorise la fréquence de la dernière station. Quand vous le rallumez, la fréquence de la dernière station se lance.

12.2 Présélection des stations

La radio FM vous permet d'écouter des stations présélectionnées. Appuyez une fois sur le bouton du téléphone pour accéder à la station suivante présélectionnée.

12.3 Recherche et enregistrement

La fonction de « Recherche » permet de parcourir les fréquences, station par station. Pour utiliser la fonction de « Recherche », procédez comme suit :

1. Tournez en appuyant sur la molette dans le sens horaire ou anti-horaire pour rechercher vers le haut ou le bas une station.
2. Si le tuner trouve une station lors de la recherche de fréquences, la fonction de recherche s'arrête.
3. Pour enregistrer la station que vous écoutez, maintenez la molette appuyée pendant deux secondes jusqu'à ce que vous entendiez l'instruction vocale « **Présélection (#)** ».
4. Tournez la molette afin de sélectionner le numéro à attribuer à la présélection. Vous pouvez enregistrer jusqu'à 10 présélections. (Vous pouvez annuler la présélection en attendant 10 secondes environ. Vous entendez alors l'instruction vocale « **Enregistrer la présélection annulée** ». Vous pouvez également tourner la molette jusqu'à ce que vous entendiez « **Annuler** ». Appuyez sur la molette pour confirmer l'annulation. Vous entendez alors l'instruction vocale « **Enregistrer la présélection annulée** ».
5. Pour enregistrer la station que vous écoutez, appuyez de nouveau sur la molette. Vous entendez alors l'instruction vocale « **Enregistrer la présélection (#)** ».

6. Pour supprimer une station enregistrée sur un numéro de présélection, appuyez sur le bouton du téléphone. Vous entendez alors l'instruction vocale « **Effacer la présélection (#)** ».

Remarque :

1. Vous pouvez enregistrer les stations FM dans les présélections avant d'utiliser la radio FM. Connectez le 10S à votre ordinateur et ouvrez le logiciel Sena Device Manager. Il vous permet d'enregistrer jusqu'à 10 présélections de fréquences radio FM dans le menu des paramètres du 10S. Vous pouvez effectuer la même opération à l'aide du logiciel Sena Smartphone App.
2. Il est possible de répondre à un appel téléphonique ou d'établir une conversation par intercom tout en écoutant la radio FM.

12.4 Balayage et enregistrement

La fonction de « Balayage » permet de rechercher automatiquement des fréquences de station, en partant de la fréquence actuelle vers les fréquences supérieures. Pour utiliser la fonction de balayage, procédez comme suit :

1. Appuyez deux fois sur le bouton du téléphone. Le balayage commence à partir de la fréquence de la station que vous écoutez.
2. Si le tuner trouve une station, il reste sur la fréquence pendant 8 secondes, puis lance la recherche vers la fréquence suivante.

3. Pour arrêter la fonction de balayage, appuyez à nouveau deux fois sur le bouton du téléphone.
4. Pour enregistrer une station lors du balayage des fréquences, appuyez sur le bouton du téléphone lorsque vous vous trouvez sur la station. Vous entendez alors l'instruction vocale venant du 10S, « **Enregistrer la présélection (#)** ». La station est enregistrée sous le numéro de présélection suivant.
5. Toutes les stations présélectionnées lors du « Balayage » remplacent les stations préalablement programmées.

12.5 Présélection temporaire

À l'aide de la fonction de présélection temporaire, vous pouvez présélectionner temporairement des stations, et ce de manière automatique, sans modifier les présélections existantes. Appuyez trois fois sur le bouton du téléphone pour balayer automatiquement les 10 présélections temporaires. Les présélections temporaires sont effacées une fois le système éteint.

12.6 Sélection de la région

Vous pouvez sélectionner la région correspondant à une plage de fréquences FM à l'aide du logiciel Sena Device Manager. Avec la configuration de la région, vous pouvez optimiser la fonction de recherche pour éviter les gammes de fréquence qui ne sont pas nécessaires (paramètres d'usine : monde).

Région	Plage de fréquence	Pas
Monde	76,0 ~ 108,0 MHz	± 100 kHz
Amériques	87,5 ~ 107,9 MHz	± 200 kHz
Asie	87,5 ~ 108,0 MHz	± 100 kHz
Australie	87,5 ~ 107,9 MHz	± 200 kHz
Europe	87,5 ~ 108,0 MHz	± 100 kHz
Japon	76,0 ~ 90,0 MHz	± 100 kHz

13 PRIORITÉ DE FONCTIONNEMENT

L'ordre de priorité de fonctionnement du 10S est le suivant :

- (priorité la plus élevée)** Téléphone portable
 Intercom
 Partage de musique par stéréo Bluetooth
 Radio FM
 Musique stéréo par câble audio
- (priorité la plus basse)** Musique en stéréo Bluetooth

Une fonction de priorité moindre peut toujours être interrompue par une fonction de plus haute priorité. Par exemple, la musique en stéréo est interrompue par un appel par intercom et une conversation par intercom est interrompue par un appel entrant par téléphone mobile.

14 CONFIGURATION DES PARAMÈTRES

Vous pouvez configurer les paramètres du 10S au moyen des instructions vocales du menu décrit ci-après :

1. Afin d'accéder au menu de configuration vocale, maintenez la molette appuyée pendant 10 secondes jusqu'à ce que la DEL passe au bleu fixe et que deux bips à volume élevé retentissent. Vous entendez également l'instruction vocale « **Configuration** ».
2. Tournez la molette pour naviguer entre les menus. Vous entendrez une instruction vocale pour chacun des éléments de menu comme indiqué ci-dessous.
3. Vous pouvez activer la fonctionnalité ou exécuter la commande en appuyant sur le bouton du téléphone, ou désactiver la fonctionnalité en appuyant sur la molette.
4. Si vous n'appuyez sur aucun bouton pendant 10 secondes, le 10S quitte la fonction de configuration et repasse en mode veille.
5. Si vous souhaitez quitter la configuration immédiatement, tournez la molette jusqu'à ce que vous entendiez l'instruction vocale « **Sortir du menu configuration** », puis appuyez sur le bouton du téléphone.

Les instructions vocales pour chacun des éléments de menu se présentent comme suit :

- | | |
|---------------------------------|--|
| (1) <i>Appel rapide</i> | (8) <i>Effet local</i> |
| (2) <i>Booster audio</i> | (9) <i>Contrôle du bruit</i> |
| (3) <i>VOX téléphone</i> | (10) <i>Annulation couplages</i> |
| (4) <i>VOX intercom</i> | (11) <i>Couplage de la commande à distance</i> |
| (5) <i>Intercom HD</i> | (12) <i>Couplage intercom universel</i> |
| (6) <i>Instructions vocales</i> | (13) <i>Sortir du menu configuration</i> |
| (7) <i>Réglage RDS AF</i> | |

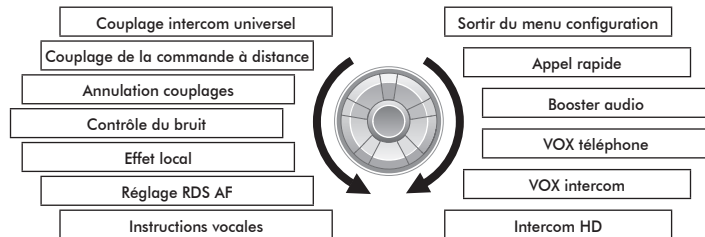

14.1 Passer un appel rapide

Instructions vocales	« Appel rapide »
Paramètres d'usine	Sans objet
Exécuter	Appuyer sur le bouton du téléphone

1. Pour désigner un numéro d'appel rapide, tournez la molette jusqu'à ce que vous entendiez l'instruction vocale « **Appel rapide** ».
2. Appuyez sur le bouton du téléphone jusqu'à ce que vous entendiez l'instruction vocale « **Appel rapide un** » et « **Téléphone connecté** ».
3. Déplacez la molette vers le haut ou le bas pour sélectionner un des trois numéros rapides et vous entendez l'instruction vocale « **Appel rapide (#)** ».
4. Appelez le numéro que vous souhaitez désigner comme numéro d'appel rapide. Vous entendez alors l'instruction vocale « **Enregistrer l'appel rapide (#)** ». Le numéro d'appel rapide est automatiquement configuré sur le numéro de téléphone sélectionné. Le téléphone raccroche alors avant d'être mis en communication.
5. Pour quitter le menu, tournez la molette jusqu'à ce que vous entendiez l'instruction vocale « **Annuler** », puis appuyez sur le bouton du téléphone pour confirmer. Vous entendez alors l'instruction vocale « **Annuler** ». Si vous n'appuyez sur aucun bouton pendant 1 seconde, le 10S quitte la fonction de configuration et repasse en mode veille.

Remarque :

1. Après avoir attribué l'un des trois numéros d'appel rapide à un numéro de téléphone, vous pouvez configurer les deux restants avec d'autres numéros de téléphone.
2. Vous pouvez également définir les numéros d'appel rapide au moyen du logiciel Sena Device Manager ou Sena Smartphone App. Pour plus d'informations, consultez le site Sena Bluetooth à l'adresse www.sena.com/fr.

14.2 Activer / Désactiver la fonction Booster audio

Instructions vocales	« Booster audio »
Paramètres d'usine	Désactiver
Activer	Appuyer sur le bouton du téléphone
Désactiver	Appuyer sur la molette

L'activation de la fonction Booster audio permet d'augmenter le volume maximal total. La désactivation de la fonction Booster audio permet de réduire le volume maximal total, tout en délivrant un son plus équilibré.

14.3 Activer / Désactiver l'appel par reconnaissance vocale

Instructions vocales	« VOX téléphone »
Paramètres d'usine	Activer
Activer	Appuyer sur le bouton du téléphone
Désactiver	Appuyer sur la molette

Si cette fonction est activée, vous pouvez répondre à un appel entrant vocalement. Si la sonnerie d'un appel entrant retentit, vous pouvez répondre en disant simplement « **Bonjour** » à voix haute ou en soufflant de l'air sur le microphone. La fonction VOX téléphone est désactivée si vous êtes connecté à l'intercom. Si cette fonction est désactivée, vous devez appuyer sur le bouton du téléphone pour répondre à un appel entrant.

14.4 Activer / Désactiver l'intercom par reconnaissance vocale

Instructions vocales	« VOX intercom »
Paramètres d'usine	Désactiver
Activer	Appuyer sur le bouton du téléphone
Désactiver	Appuyer sur la molette

Si cette fonction est activée, vous pouvez entamer une conversation par intercom avec votre dernier interlocuteur intercom vocalement. Vous pouvez entamer une conversation par intercom en disant simplement « **Bonjour** » à voix haute ou en soufflant de l'air sur le microphone. Si vous avez initié une conversation par intercom vocalement, l'intercom s'arrête automatiquement lorsque vous et votre interlocuteur restez silencieux pendant 20 secondes. Cependant, si vous entamez manuellement une conversation par intercom en appuyant sur le bouton du téléphone, vous devez la quitter manuellement.

Par contre, si vous avez initié une conversation par intercom vocalement et que vous l'interrompez manuellement en appuyant sur la molette, vous ne pouvez plus entamer une conversation par intercom vocalement. Dans ce cas, vous devez appuyer sur la molette pour redémarrer l'intercom. Cela évite les connexions par intercom non intentionnelles déclenchées par des bruits de vents forts. Après redémarrage du 10S, vous pourrez à nouveau démarrer vocalement l'intercom.

14.5 Activer / Désactiver l'intercom HD

Instructions vocales	« Intercom HD »
Paramètres d'usine	Activer
Activer	Appuyer sur le bouton du téléphone
Désactiver	Appuyer sur la molette

L'intercom HD améliore l'audio intercom bidirectionnel, d'une qualité normale à une qualité HD. L'intercom HD est temporairement désactivé lorsque vous entrez en mode intercom multidirectionnel. Si cette fonctionnalité est désactivée, l'audio de l'intercom bidirectionnel passera en qualité normale.

14.6 Activer / Désactiver les instructions vocales

Instructions vocales	« Instructions vocales »
Paramètres d'usine	Activer
Activer	Appuyer sur le bouton du téléphone
Désactiver	Appuyer sur la molette

Vous pouvez désactiver les instructions vocales dans le menu de configuration, mais les instructions vocales suivantes demeurent activées en permanence.

- Instructions vocales du menu de configuration
- Instructions vocales indiquant le niveau de charge de la batterie
- Instructions vocales pour appel rapide
- Instructions vocales des fonctions de la radio FM

14.7 Activer / Désactiver le réglage RDS AF

Instructions vocales	« Réglages RDS AF »
Paramètres d'usine	Activer
Activer	Appuyer sur le bouton du téléphone
Désactiver	Appuyer sur la molette

Le système RDS AF permet au récepteur de se régler sur la seconde fréquence lorsque le premier signal devient trop faible. Si le système RDS AF est activé sur le récepteur, une station de radio disposant de plusieurs fréquences peut être utilisée.

14.8 Activer / Désactiver l'effet local

Instructions vocales	« Effet local »
Paramètres d'usine	Désactiver
Activer	Appuyer sur le bouton du téléphone
Désactiver	Appuyer sur la molette

La fonction d'effet local vous permet d'entendre votre propre voix. Cela vous aide à équilibrer le niveau sonore de votre voix en fonction des bruits ambiants du casque moto. Si cette fonction est activée, vous pouvez vous entendre lors d'une conversation par intercom ou d'un appel téléphonique.

14.9 Activer / Désactiver la fonction Advanced Noise Control™

Instructions vocales	« Contrôle du bruit »
Paramètres d'usine	Activer
Activer	Appuyer sur le bouton du téléphone
Désactiver	Appuyer sur la molette

La fonction Advanced Noise Control permet d'atténuer le bruit de fond lors d'une conversation par intercom. Lorsque la fonction est désactivée, le bruit de fond s'entend aussi bien que votre voix pendant la conversation par intercom.

Remarque :

Si vous utilisez le 10S avec le Bluetooth Audio Pack pour GoPro, cette fonction peut uniquement être activée ou désactivée en mode Enregistrement audio normal. Cette fonction est automatiquement désactivée en mode Ultra HD (UHD) Audio.

14.10 Supprimer toutes les informations afférentes au couplage Bluetooth

Instructions vocales	« Annulation couplages »
Paramètres d'usine	Sans objet
Exécuter	Appuyer sur le bouton du téléphone

Pour supprimer toutes les informations de couplage Bluetooth du 10S, tournez la molette jusqu'à ce que vous entendiez l'instruction vocale « **Annulation couplages** », puis appuyez sur le bouton du téléphone pour confirmer.

14.11 Couplage de la commande à distance

Instructions vocales	« Couplage de la commande à distance »
Paramètres d'usine	Sans objet
Exécuter	Appuyer sur le bouton du téléphone

Pour passer en mode Couplage de la commande à distance, tournez la molette jusqu'à ce que vous entendiez l'instruction vocale « **Couplage de la commande à distance** ». Appuyez ensuite sur le bouton du téléphone pour passer en mode Couplage de la commande à distance. Le casque audio quitte automatiquement le menu de configuration.

14.12 Couplage Universal Intercom

Instructions vocales	« Couplage intercom universel »
Paramètres d'usine	Sans objet
Exécuter	Appuyer sur le bouton du téléphone

Pour passer en mode Couplage Universal Intercom, tournez la molette jusqu'à ce que vous entendiez l'instruction vocale « **Couplage intercom universel** ». Appuyez sur le bouton du téléphone pour passer en mode Couplage Universal Intercom. Le casque audio quitte automatiquement le menu Configuration.

14.13 Quitter le menu configuration vocale

Instructions vocales	« Sortir du menu configuration »
Paramètres d'usine	Sans objet
Exécuter	Appuyer sur le bouton du téléphone

Pour quitter le menu de configuration vocale et revenir en mode veille, tournez la molette jusqu'à ce que vous entendiez l'instruction vocale « **Sortir du menu configuration** », puis appuyez sur le bouton du téléphone pour confirmer.

Tourner la molette	Appuyer sur le bouton du téléphone	Appuyer sur la molette
Appel rapide	Exécuter	Sans objet
Booster audio	Activer	Désactiver
VOX téléphone	Activer	Désactiver
VOX intercom	Activer	Désactiver
Intercom HD	Activer	Désactiver
Instructions vocales	Activer	Désactiver
Réglages RDS AF	Activer	Désactiver
Effet local	Activer	Désactiver
Advanced Noise Control	Activer	Désactiver
Annulation couplages	Exécuter	Sans objet
Couplage de la commande à distance	Exécuter	Sans objet
Couplage Intercom Universel	Exécuter	Sans objet
Sortir du menu configuration	Exécuter	Sans objet

Fonctionnement du menu de configuration vocale et des boutons

15 COMMANDE À DISTANCE

Vous pouvez contrôler le casque audio 10S à distance via Bluetooth à l'aide de la commande Handlebar Remote (vendue séparément). Ceci vous permet de garder les mains sur le guidon lorsque vous manipulez les boutons. Le casque audio 10S et la commande Handlebar Remote doivent être préalablement couplés.

15.1 Couplage avec la commande Handlebar Remote

1. Allumez le 10S et la commande Handlebar Remote.
2. Maintenez la molette appuyée pendant 12 secondes pour accéder au menu de configuration. Tournez la molette jusqu'à ce que vous entendiez l'instruction vocale « **Couplage de la commande à distance** ». Appuyez sur le bouton du téléphone pour passer en mode Couplage de la commande à distance. La DEL se met à clignoter rapidement en rouge et plusieurs bips retentissent. Pour plus d'informations, consultez la *section 14.11*, « *Couplage de la commande à distance* ».
3. Sur la commande Handlebar Remote, maintenez le bouton arrière appuyé pendant 5 secondes jusqu'à ce que la DEL clignote en rouge et bleu. Le 10S effectue automatiquement le couplage avec la

commande Handlebar Remote. Une fois connectés, vous entendrez l'instruction vocale, « **Commande à distance connectée** ».

15.2 Utilisation de la commande Handlebar Remote

Le fonctionnement des boutons de la commande Handlebar Remote est décrit dans le tableau ci-dessous.

Type	Fonction	Handlebar Remote	DEL
Fonction de base	Réglage du volume	Déplacer le joystick vers le haut ou le bas	-
	Configuration	Appuyer sur le bouton avant pendant 10 secondes	-
Téléphone mobile	Couplage du téléphone mobile	Appuyer sur le joystick pendant 5 secondes	Bleu et rouge alterné
	Couplage d'un second téléphone mobile	Appuyer sur le bouton avant pendant 5 secondes	Rouge clignotant
		Appuyer sur le bouton arrière dans un délai de 2 secondes	
	Répondre / Raccrocher à un appel téléphonique	Appuyer sur le bouton arrière	-
	Composition vocale	Appuyer sur le bouton arrière	-
	Appel rapide	Appuyer deux fois sur le bouton arrière	-
Refuser l'appel entrant	Appuyer sur le bouton avant pendant 2 secondes	-	

Type	Fonction	Handlebar Remote	DEL
Intercom	Couplage intercom	Appuyer sur le bouton avant pendant 5 secondes	Rouge clignotant
		Appuyer sur le bouton avant de l'un des deux casques audio	
	Démarrer / Arrêter une conversation par intercom	Appuyer sur le bouton avant	-
	Mettre fin à toutes les conversations par intercom	Appuyer sur le bouton avant pendant 1 seconde	-
	Démarrer le Group Intercom	Appuyer sur le bouton avant pendant 3 secondes	Vert clignotant
	Arrêter le Group Intercom	Appuyer sur le bouton avant pendant 1 seconde	-
Musique	Lire / Mettre en pause de la musique Bluetooth	Appuyer sur le joystick pendant 1 seconde	-
	Piste suivante / précédente	Déplacer le joystick vers la gauche ou la droite pendant 1 seconde	-

Type	Fonction	Handlebar Remote	DEL
Radio FM	Allumer ou / Éteindre la radio FM	Appuyer sur le bouton arrière pendant 1 seconde	-
	Présélectionner une station	Appuyer sur le bouton arrière	-
	Rechercher des stations	Déplacer le joystick vers la gauche ou la droite pendant 1 seconde	-
	Balayer la bande FM	Appuyer deux fois sur le bouton arrière	-
	Interrompre le balayage	Appuyer deux fois sur le bouton arrière	-
	Enregistrer la présélection lors du balayage	Appuyer sur le bouton arrière	-

Tableau de fonctionnement des boutons de la commande Handlebar Remote

16 MISE À JOUR DU MICROLOGICIEL

Le micrologiciel du 10S peut être mis à jour. Vous pouvez mettre à jour le micrologiciel à l'aide du logiciel Sena Device Manager (voir *section 4.7.1*, « *Sena Device Manager* »). Rendez-vous sur le site Sena Bluetooth à l'adresse www.sena.com/fr pour vérifier la disponibilité des téléchargements de logiciels.

17 RÉGLAGE DES PROBLÈMES

17.1 Échec de l'intercom

Si vous essayez d'entamer une conversation par intercom avec un interlocuteur hors de portée ou participant déjà à une conversation par intercom avec un autre pilote de moto ou à un appel téléphonique avec un autre correspondant, deux bips à faible volume retentissent pour vous signaler que la ligne est occupée. Dans ce cas, vous devez réessayer plus tard.

17.2 Reconnexion de l'intercom

Si votre interlocuteur s'éloigne de trop lors d'une conversation par intercom, vous risquez d'entendre un bruit statique et l'intercom peut se déconnecter. Dans ce cas, le 10S essayera automatiquement de reconnecter l'intercom toutes les huit secondes et vous entendrez des bips doubles à fort volume jusqu'à ce que la connexion soit rétablie. Si vous ne souhaitez pas vous reconnecter, appuyez sur la molette pour annuler la reconnexion automatique.

17.3 Remise à zéro par défaut

Si le 10S ne fonctionne pas correctement ou s'il est en état de panne pour quelque raison que ce soit, vous pouvez le réinitialiser en appuyant sur le bouton de remise à zéro en trou d'épingle. Insérez la pointe d'un trombone dans l'orifice de réinitialisation et appuyez sur le bouton pendant une seconde en exerçant une légère pression. Le 10S s'éteint. Redémarrez le système et réessayez. Cela ne rétablit pas les paramètres d'usine du casque audio.

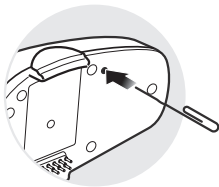

17.4 Réinitialisation

1. Pour rétablir les paramètres d'usine du casque audio 10S, maintenez le bouton du téléphone appuyé pendant 10 secondes jusqu'à ce que la DEL devienne rouge et que vous entendiez l'instruction vocale « **Réinitialisation** ».
2. Puis, dans les 10 secondes, appuyez sur la molette pour confirmer la réinitialisation. Les paramètres d'usine sont rétablis et le casque audio s'éteint automatiquement. Vous entendez alors l'instruction vocale « **Réinitialisation, au revoir** ».
3. Si vous n'appuyez pas sur le bouton du téléphone ou sur la molette dans les 10 secondes qui suivent, la tentative de réinitialisation est annulée et le casque revient en mode veille. Vous entendez alors l'instruction vocale « **Annulée** ».

18 RÉFÉRENCE RAPIDE

Type	Fonction	Bouton Commande	DEL	Bip
Fonction de base	Mettre sous tension	Appuyer sur le bouton du téléphone ou sur la molette pendant 1 seconde	Bleu fixe	Bips de plus en plus forts
	Mettre hors tension	Appuyer sur le bouton du téléphone ou sur la molette	Rouge fixe	Bips de moins en moins forts
	Réglage du volume	Tourner la molette	-	-

Type	Fonction	Bouton Commande	DEL	Bip
Téléphone mobile	Couplage du téléphone mobile	Appuyer sur le bouton du téléphone pendant 5 secondes.	Bleu et rouge alterné	Plusieurs bips à fort volume
	Couplage d'un second téléphone mobile	Appuyer sur la molette pendant 5 secondes	Rouge clignotant	Plusieurs bips
		Appuyer sur le bouton du téléphone dans un délai de 2 secondes		
	Répondre à un appel sur téléphone portable	Appuyer sur le bouton du téléphone ou sur la molette	-	-
	Mettre fin à l'appel mobile	Appuyer sur le bouton du téléphone ou sur la molette pendant 2 secondes	-	-
	Composition vocale	Appuyer sur le bouton du téléphone	-	-
	Appel rapide	Appuyer deux fois sur le bouton du téléphone	-	Bip à volume moyen
	Refuser l'appel entrant	Appuyer sur la molette pendant 2 secondes.	-	-

Type	Fonction	Bouton Commande	DEL	Bip
Intercom	Couplage intercom	Appuyer sur la molette pendant 5 secondes	Rouge clignotant	Bip à volume moyen
		Appuyer sur la molette de l'un des deux casques audio		
	Démarrer / Arrêter une conversation par intercom	Appuyer sur la molette	-	-
	Mettre fin à toutes les conversations par intercom	Appuyer sur la molette pendant 1 seconde	Bleu clignotant	Deux bips à volume moyen
	Démarrer le Group Intercom	Appuyer sur la molette pendant 3 secondes	Vert clignotant	-
	Arrêter le Group Intercom	Appuyer sur la molette pendant 1 seconde	-	-
Musique	Lire / Mettre en pause de la musique Bluetooth	Appuyer sur la molette pendant 1 seconde	-	Deux bips à volume moyen
	Piste suivante / précédente	Tourner la molette tout en appuyant	-	-

Type	Fonction	Bouton Commande	DEL	Bip
Radio FM	Allumer ou / Éteindre la radio FM	Appuyer sur le bouton du téléphone pendant 1 seconde	-	Deux bips à volume moyen
	Présélectionner une station	Appuyer sur le bouton du téléphone	-	Bip à volume moyen
	Rechercher des stations	Tourner la molette tout en appuyant	-	Trois bips à fort volume
	Balayer la bande FM	Appuyer deux fois sur le bouton du téléphone	-	-
	Interrompre le balayage	Appuyer deux fois sur le bouton du téléphone	-	Deux bips à fort volume
	Enregistrer la présélection lors du balayage	Appuyer sur le bouton du téléphone	-	Deux bips à fort volume
Réinitialiser	Réinitialisation	Appuyer sur le bouton du téléphone pendant 10 secondes.	Rouge fixe	Deux bips à fort volume
		Appuyer sur la molette dans un délai de 10 secondes		
	Remise à zéro par défaut	Appuyer sur le bouton de réinitialisation	-	-

CERTIFICATION ET HOMOLOGATION DE SÉCURITÉ

Déclaration de conformité FCC

Cet appareil est en conformité avec la partie 15 des règles de la FCC. Son fonctionnement est soumis aux deux conditions suivantes :

- (1) cet appareil ne doit pas provoquer d'interférences, et
- (2) cet appareil doit accepter toute interférence reçue, y compris celles causant un fonctionnement indésirable.

Cet équipement a été testé et jugé conforme aux limites pour un appareil numérique de classe B, conformément à la partie 15 des règles de la FCC. Ces limites sont conçues pour fournir une protection raisonnable contre les interférences nuisibles dans une installation résidentielle. Cet équipement génère et utilise de l'énergie radiofréquence et, s'il n'est pas installé et utilisé conformément aux instructions, il peut occasionner des interférences nuisibles au niveau des communications radios. Cependant, il n'existe aucune garantie que ces interférences ne se produiront pas dans une installation particulière. Si cet équipement génère des interférences nuisibles à la réception de la radio ou de la télévision (ce qu'il est possible de déterminer en mettant l'équipement hors tension, puis sous tension), l'utilisateur est invité à suivre une ou plusieurs des mesures suivantes pour corriger le problème des interférences en prenant l'une des mesures suivantes :

- Modifier l'emplacement ou l'orientation de l'antenne de réception.
- Éloigner l'appareil du récepteur.
- Brancher l'appareil sur une prise située sur un circuit différent de celui du récepteur.
- Consulter le revendeur ou un technicien expérimenté pour obtenir de l'aide.

Énoncé FCC sur l'exposition aux radiations RF

Cet équipement est conforme aux réglementations FCC d'exposition aux radiations définies pour un environnement non contrôlé. Les utilisateurs doivent respecter les instructions d'exploitation spécifiques pour répondre aux exigences de conformité sur l'exposition aux RF. L'antenne utilisée pour cet appareil ne doit pas fonctionner en même temps qu'une autre antenne ou émetteur, sauf s'il y a conformité avec les procédures FCC des produits multi-émetteurs.

Précautions FCC

Tout changement ou modification non expressément approuvé par la partie chargée de la mise en conformité peut annuler le droit de l'utilisateur à utiliser l'équipement.

Déclaration de conformité CE

Ce produit porte un marquage CE, conformément aux dispositions de la directive R&TTE (99/5/CE). Sena déclare par la présente que ce produit est conforme aux exigences principales et autres dispositions correspondantes de la directive 1999/5/CE. Pour plus d'informations, visitez le site www.sena.com/fr. Veuillez noter que ce produit utilise des bandes de radio fréquence non uniformisées au sein de l'Union Européenne. Au sein de l'Union Européenne, ce produit est destiné à être utilisé en Autriche, Belgique, Danemark, Finlande, France, Allemagne, Grèce, Irlande, Italie, Luxembourg, Pays-Bas, Portugal, Espagne, Suède et Royaume-Uni et au sein de l'AELE, en Islande, Norvège et Suisse.

Déclaration de conformité IC (Industrie Canada)

Le présent appareil est conforme aux CNR d'Industrie Canada applicables aux appareils radio exempts de licence. Son fonctionnement est soumis aux deux conditions suivantes :

- (1) Cet appareil ne doit pas créer d'interférences préjudiciables.
- (2) Cet appareil doit accepter toute interférence reçue, y compris celles causant un fonctionnement indésirable de l'appareil.

Licence Bluetooth

La marque et les logos Bluetooth® sont la propriété de Bluetooth SIG, Inc. et toute utilisation de ces marques par Sena s'effectue sous licence. Les autres marques et appellations commerciales appartiennent à leurs propriétaires respectifs.

Ce produit est conforme avec la spécification Bluetooth® 3.0 et a réussi tous les tests d'interopérabilité mentionnés dans la spécification Bluetooth®. Cependant, l'interopérabilité entre cet appareil et d'autres produits Bluetooth® n'est pas garantie.

Directive WEEE sur les déchets d'équipements électriques et électroniques



Le symbole de poubelle barrée figurant sur le produit, la documentation ou l'emballage signifie que tous les produits électriques et électroniques, les batteries et les accumulateurs doivent, en fin de vie, être rapportés à des points de collecte sélective. Cette exigence s'applique à l'Union Européenne, mais aussi aux autres pays où des points de collecte sélective existent. Pour prévenir toutes les conséquences possibles pour l'environnement ou la santé d'une élimination de déchets non contrôlée, veuillez ne pas considérer ces produits comme des déchets ménagers et les mettre au rebut dans un point de collecte officiel.

INFORMATIONS SUR LA SÉCURITÉ

Veillez vous assurer que ce produit est utilisé de manière adéquate et que les avertissements et précautions énumérés ci-dessous sont respectés afin d'éviter tout risque et/ou dommage matériel.

Stockage du produit et manipulation

- Garder le produit à l'abri de la poussière. Cela pourrait endommager les pièces mécaniques et électroniques du produit.
- Ne pas stocker le produit dans des zones où la température est élevée, car cela pourrait réduire la durée de vie des composants électroniques, endommager la batterie et/ou faire fondre les pièces en plastique du produit.
- Ne pas stocker le produit dans des zones où la température est faible. Des changements de températures brusques peuvent former de la condensation et endommager les circuits électroniques.
- Ne pas nettoyer le produit avec des solvants de nettoyage, des produits chimiques toxiques ou des détergents puissants, car cela pourrait endommager le produit.
- Ne pas peindre le produit. La peinture pourrait obstruer les pièces amovibles ou interférer avec le fonctionnement normal du produit.
- Ne pas laisser tomber ou cogner l'appareil. Cela pourrait endommager le produit ou ses circuits électroniques internes.

- Ne pas démonter, réparer ou modifier le produit, car cela pourrait endommager le produit et annuler sa garantie.
- Ne pas ranger le produit dans un environnement humide, surtout pendant de longues périodes.

Utilisation du produit

- Dans certaines régions, la loi interdit le port de casques audio ou d'écouteurs en conduisant une moto. Assurez-vous donc de respecter toutes les lois en vigueur dans la région où vous utilisez le produit.
- L'utilisation du produit à volume élevé pendant une période prolongée peut endommager les tympans ou la capacité auditive. Garder le volume sonore à un niveau modéré pour empêcher tout dommage.
- Ne pas heurter le produit ou le toucher avec des outils tranchants, car cela pourrait l'endommager.
- Ne pas utiliser le produit dans des zones chaudes ou chauffer le produit, car cela pourrait occasionner des dommages ou provoquer une explosion ou un incendie.
- Tenir le produit hors de portée des animaux ou jeunes enfants. Cela pourrait endommager le produit.
- Éteindre et ne pas utiliser le produit dans les endroits où les communications sans fil sont interdites comme les hôpitaux ou les avions. Les ondes électromagnétiques peuvent entraîner des risques ou des accidents dans les endroits où la communication sans fil est interdite.

- Ne pas utiliser le produit près d'explosifs. En cas de risques d'explosion à proximité, éteindre le produit et respecter toute réglementation, instruction ou panneau présent dans la zone.
- Lors de l'utilisation du produit, veiller à respecter les lois concernant l'utilisation des appareils de communication lors de la conduite.
- Ne pas mettre le produit à un endroit où il pourrait entraver le champ de vision du conducteur et ne pas le manipuler durant la conduite. Cela pourrait causer des accidents de la route.
- Avant de prendre la route, fixer le produit au casque moto et s'assurer qu'il est bien fixé. Le retrait du produit durant la conduite peut provoquer des dommages au produit ou des accidents.
- Si le produit est endommagé, arrêter immédiatement de l'utiliser. Cela pourrait entraîner des dommages, une explosion ou un incendie.

Batterie

Ce produit contient une batterie rechargeable irremplaçable à l'intérieur. S'assurer par conséquent lors de l'utilisation du produit de respecter ce qui suit :

- Ne jamais séparer la batterie du produit car cela pourrait endommager le produit.
- Les performances de la batterie peuvent s'altérer au fur à et mesure de son utilisation.
- Lors de la mise en charge de la batterie, s'assurer d'utiliser un chargeur agréé fourni par le fabricant. L'utilisation d'un chargeur non agréé peut

entraîner un incendie, une explosion, une fuite et d'autres risques et peut également réduire la durée de vie ou les performances de la batterie.

- Un chargeur USB tiers peut être utilisé avec les produits Sena à condition d'être aux normes FCC, CE ou IC ou d'être agréés par d'autres organismes locaux que Sena accepte.
- Ne pas utiliser d'autres chargeurs allume-cigare que celui fourni avec le produit pour charger le casque audio.
- Stocker la batterie à des températures comprises entre 15 °C et 25 °C. Des températures inférieures ou supérieures à celles préconisées peuvent réduire la durée de vie de la batterie ou entraîner des dysfonctionnements temporaires. Ne pas utiliser ce produit à des températures inférieures à zéro, car cela pourrait réduire de manière drastique les performances de la batterie.
- Ne pas chauffer la batterie ou la jeter au feu, car cela pourrait provoquer son explosion.
- Ne pas utiliser le produit avec une batterie endommagée. Il pourrait exploser et/ou causer des accidents.
- Ne pas utiliser un chargeur endommagé. Il pourrait exploser et/ou causer des accidents.
- La durée de vie de la batterie dépend des conditions d'utilisation, des facteurs environnementaux, des fonctions du produit en cours d'utilisation et des appareils utilisés conjointement.

GARANTIE DU PRODUIT ET AVIS DE NON-RESPONSABILITÉ

Garantie limitée

Garantie limitée

Sena Technologies, Inc. (« Sena ») garantit la qualité du produit sur la base des caractéristiques techniques énoncées dans le mode d'emploi du produit et les données concernant la garantie du produit. La garantie du produit s'étend ici seulement au produit. Sena n'est pas responsable des pertes, blessures aux personnes ou pertes de propriétés qui pourraient résulter de l'utilisation du produit en dehors des pièces défectueuses ou des défauts survenant en raison de problèmes lors de la fabrication.

Période de garantie

Sena garantit le remplacement sans frais des pièces défectueuses du produit ou des défauts ayant pu survenir en raison de problèmes lors de la fabrication pour une période de deux ans à compter de la date d'achat initiale.

FIN DE LA GARANTIE

La garantie de qualité du produit prend effet le jour de l'achat initial. De plus, la garantie de qualité du produit expire lorsque la période de garantie expire. Dans les cas suivants, toutefois, la garantie prendra fin avant terme.

- Dans le cas où le produit a été vendu ou transféré à un tiers.
- Dans le cas où le nom du fabricant, le numéro de série, l'étiquette du produit ou d'autres marquages ont été modifiés ou supprimés.
- Dans le cas où une personne non autorisée a tenté de démonter, réparer ou modifier le produit.

Avis et renonciation

En achetant et en utilisant ce produit, vous renoncez à des droits légaux importants y compris les demandes d'indemnisation pour dommages. En conséquence, assurez-vous de lire et de comprendre les conditions suivantes avant d'utiliser le produit. L'utilisation de ce produit constitue un consentement au présent accord et un renoncement aux droits à toute indemnisation. Si vous ne consentez pas à toutes les conditions du présent accord, renvoyez le produit pour un remboursement. (Reportez-vous à la *section « Renvoi pour remboursement total ».*)

1. Vous convenez que vous, vos descendants, représentants légaux, héritiers, ou cessionnaires ne ferez de votre propre gré et, de manière permanente, de demande de procès, d'indemnisation, d'exécution, de rachat ou toute action similaire à l'encontre de Sena concernant toute occasion comme la difficulté, la douleur, la souffrance, le désagrément, la perte, la blessure ou le décès qui se produirait à votre rencontre ou à un tiers durant l'utilisation de ce produit.
2. Vous devez parfaitement comprendre et accepter tous les risques (y compris ceux se produisant en raison de votre négligence ou d'autres) pouvant survenir durant l'utilisation de ce produit.

3. Vous avez la responsabilité de vous assurer que votre condition médicale permet l'utilisation du produit et que votre condition physique est suffisante pour utiliser tout appareil pouvant être utilisé conjointement. De plus, vous devez vous assurer que le produit ne limite pas vos capacités et que vous êtes en mesure de l'utiliser en toute sécurité.
4. Vous devez être majeur et porter la responsabilité de l'utilisation du produit.
5. Vous devez lire et comprendre les avertissements et les alertes suivantes :
 - Sena, en collaboration avec les employés, responsables, partenaires, filiales, représentants, agents, entreprises et fournisseurs impliqués, seuls vendeurs de Sena (collectivement désignés comme « l'entreprise ») vous recommande, avant d'utiliser le produit et des appareils similaires de différentes marques y compris leurs modèles dérivés, de recueillir à l'avance toutes les informations pertinentes et d'être entièrement préparé quant aux conditions météorologiques et routières ainsi qu'à l'état de la circulation.
 - Si vous utilisez le produit tout en conduisant un véhicule tel que des motos, scooters, cyclomoteurs, quatre-roues ou quads (ci-après dénommés « moyens de transport »), vous devez faire preuve de la plus grande prudence quel que soit l'endroit d'utilisation.
 - L'utilisation du produit sur la route peut entraîner des risques de fractures, d'invalidité grave ou de décès.
 - Les facteurs de risque, pouvant survenir lorsque vous utilisez le produit, peuvent résulter d'erreurs du fabricant, de ses agents ou de tiers impliqués dans la fabrication.
 - Les facteurs de risque pouvant survenir lorsque vous utilisez le produit, peuvent être imprévisibles. Vous devez, par conséquent, porter l'entière responsabilité pour tout dommage ou perte causée par l'ensemble des facteurs de risque pouvant survenir lors de l'utilisation du produit.
 - Lorsque vous utilisez le produit, faites preuve de discernement ; ne l'utilisez jamais sous l'emprise de l'alcool.
6. Vous devez lire et comprendre intégralement toutes les conditions se rapportant aux droits légaux et aux avertissements qu'implique l'utilisation du produit. L'utilisation du produit constitue en outre une acceptation de l'ensemble des conditions concernant la renonciation des droits.

Exclusions de garantie

Raisons des limitations de responsabilité

Si vous ne renvoyez pas le produit après l'avoir acheté, vous renoncez à tous les droits de responsabilité, de pertes, de réclamations et d'indemnisations pour le remboursement des dépenses (y compris les honoraires d'avocat). Par conséquent, Sena n'est pas responsable des blessures physiques, décès ou pertes ou dommages des moyens de transport, possessions ou actifs vous appartenant ou appartenant à des tiers ayant pu se produire lors de votre utilisation du produit. D'autre part, Sena n'est pas responsable des dommages substantiels qui ne sont pas liés à l'état, à l'environnement ou au dysfonctionnement du produit. Tous les risques associés à l'utilisation du produit dépendent entièrement de l'utilisateur, quelle que soit son utilisation par l'acheteur d'origine ou d'un tiers.

L'utilisation de ce produit peut être contraire aux lois locales et nationales. De plus, soyez bien conscient que l'utilisation adéquate et sans danger de ce produit relève de votre entière responsabilité.

Limitation de responsabilité

DANS LES LIMITES PERMISES PAR LA LOI, SENA EXCLUT POUR ELLE-MÊME ET SES FOURNISSEURS TOUTE RESPONSABILITÉ CONTRACTUELLE OU DÉLICTELLE (Y COMPRIS UNE NÉGLIGENCE) DE TOUT DOMMAGE DIRECT, CONSÉCUTIF, INDIRECT OU PUNITIF DE QUELQUE NATURE QUE CE SOIT, OU POUR LA PERTE DE REVENUS OU DE PROFITS, PERTES COMMERCIALES, PERTES D'INFORMATIONS OU DE DONNÉES OU TOUTE AUTRE PERTE FINANCIÈRE RÉSULTANT DE OU EN RELATION À LA VENTE, L'INSTALLATION, L'ENTRETIEN, L'UTILISATION, LA PERFORMANCE, LA PANNE OU L'INTERRUPTION DE SES PRODUITS, MÊME SI SENA OU SES REVENDEURS AUTORISÉS ONT ÉTÉ AVERTIS DE L'ÉVENTUALITÉ DE TELS DOMMAGES, ET LIMITE SA RESPONSABILITÉ À RÉPARER, REMPLACER OU REMBOURSER LE PRIX D'ACHAT PAYÉ, AU CHOIX DE SENA. CET AVIS DE NON-RESPONSABILITÉ POUR LES DOMMAGES NE SERA PAS AFFECTÉ SI UN RECOURS APPORTÉ PRÉSENTEMENT N'ATTEINT PAS SON BUT ESSENTIEL. DANS TOUS LES CAS, LES RESPONSABILITÉS D'INDEMNISATIONS TOTALES DE SENA OU DE SES AGENTS DE VENTE NE PEUVENT DÉPASSER LE PRIX PAYÉ POUR LE PRODUIT PAR L'ACHETEUR.

Exonération de responsabilités

Outre les dommages pouvant survenir en raison de l'utilisation du produit, Sena n'est pas tenu responsable des dommages du produit survenant en raison des situations suivantes.

- Dans le cas où il est fait mauvais usage du produit ou qu'il est utilisé dans un but autre que celui prévu.
- Dans le cas où le produit est endommagé car l'utilisateur ne suit pas le contenu du mode d'emploi du produit.
- Dans le cas où le produit est endommagé, car il a été laissé sans surveillance ou a subi un autre accident.
- Dans le cas où le produit est endommagé, car l'utilisateur s'est servi de pièces ou d'un logiciel n'étant pas fourni par le fabricant.
- Dans le cas où le produit est endommagé car l'utilisateur l'a démonté, réparé ou modifié d'une manière ne figurant pas dans le mode d'emploi du produit.
- Dans le cas où le produit est endommagé par un tiers.
- Dans le cas où le produit est endommagé en raison d'événements imprévisibles (y compris les incendies, inondations, tremblements de terre, tempêtes, ouragans et autres catastrophes naturelles).
- Dans le cas où la surface du produit est endommagée pour cause d'usure.

Service de garantie

Pour faire valoir vos droits à un service de garantie du produit, envoyez le produit défectueux, à vos frais, au fabricant ou revendeur accompagné de la preuve d'achat (un reçu indiquant la date d'achat, le certificat d'enregistrement du produit sur le site Internet et d'autres informations pertinentes). Prenez les mesures nécessaires pour protéger le produit. Afin d'obtenir le remboursement ou le remplacement du produit, vous devez inclure la totalité du paquet comme au moment de l'achat.

Service sans frais

Sena offre un service de réparation ou de remplacement sans frais du produit lorsque les défauts de produit rentrent dans la limite de la garantie du produit durant la période de garantie.

Renvoi pour remboursement total

Si vous n'êtes pas d'accord avec les conditions exposées ci-dessus, vous pouvez renvoyer le produit pour un remboursement total. Pour obtenir le remboursement, vous devez renvoyer le produit au vendeur dans le même état que celui dans lequel il a été acheté, dans un délai de 14 jours à compter de la date d'achat.

Si vous ne renvoyez pas le produit dans un délai de 14 jours à compter de la date d'achat, cela signifie que vous avez lu et accepté l'ensemble des conditions exposées ci-dessus, et Sena ne peut pas être tenu responsable de toute réclamation ou tout dommage associé au produit.

