

Motorschutzbügel/ Engine guard

YAMAHA MT-03

2016-2019

Artikel Nr.: / Item-no.:

5014552 00 01 schwarz/black

YAMAHA MT-03

2020-

Artikel Nr.: / Item-no.:

5014567 00 01 schwarz/black



DE INHALT
GB CONTENT

1x 700009280 Motorschutzbügel links
1x 700009281 Motorschutzbügel rechts
1x 700009282 Schraubensatz:

2x Zylinderschraube M10x1,25 x110mm
4x Zylinderschraube M10x1,25 x25mm

1x 700009280 Engine guard left
1x 700009281 Engine guard right
1x 700009282 Screw kit:

2x Allen screw M10x1,25 x110mm
4x Allen screw M10x1,25 x25mm



DE BENÖTIGTE WERKZEUGE
GB TOOLS REQUIRED

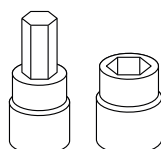

Set

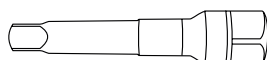

Verlängerung/extension

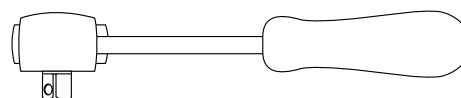

Ratsche/Ratchet

060416/300120/130320/270720

Beachten Sie die in Ihrem Land geltenden Zulassungsbestimmungen.
Für den Bereich der BRD gilt: Ein Eintrag in die Fahrzeugpapiere ist nicht erforderlich.

Die Voraussetzung für die Montage ist natürlich eine gewisse technische Erfahrung. Wenn Sie sich nicht sicher sind, wie man eine bestimmte Arbeit ausführt, sollten Sie diese Ihrer Fachwerkstatt überlassen.
Ziehen sie alle zugänglichen Schrauben zuerst nur locker an. Nachdem alles montiert ist, werden die Schrauben dann auf das entsprechende Anzugsmoment festgezogen. Dadurch wird sichergestellt, dass das Produkt spannungsfrei angebaut ist. Anzugsmomente beachten! Nach der Montage alle Verschraubungen auf festen Sitz kontrollieren!

Of course, the assembly requires a certain technical experience. If you are not sure how to execute a determined action, you should ask your local distributor to do it. First, tighten all screws only loosely. After mounting all parts, the screws should be tightened to the torque specified. This guarantees, that the product is mounted without tension. Observe the tightening torques of the manufacturer! Control all screw connections after the assembling for tightness!



Eine Seite nach der anderen montieren. Ansonsten besteht die Gefahr, dass sich der Motor absenkt.
Mount one side after the other. Otherwise, there is the risk that the engine block change position.

LINKE SEITE: Den Kunststoffstopfen an der vorderen Motoraufhängung entfernen, dieser entfällt.
Die Schraube an der vorderen Motoraufhängung und die 3 Originalschrauben an der Rahmenbefestigung ausdrehen, die vordere Originalschraube sowie die beiden Originalschrauben M10x1,25x20 entfallen.
LEFT SIDE: Remove the plastic plug on the front engine mounting, this is not necessary.
Dismantle the screw on the front engine mount and the 3 original screws on the frame mounting.
The front original screw and the two original screws M10x1,25x20 are obsolete.

Montage Motorschutzbügel hinten oben links:

Den Motorschutzbügel positionieren und in den nun freien Gewindebohrungen verschrauben.

Obere Verschraubung: 1

Mit den Zylinderschrauben M10x1,25 x25 und den Original-U-Scheiben.

Untere Verschraubung: 2

mit der langen Originalschraube und Original-U-Scheibe.

Fastening of the engine guard rear top left:

Position the left engine guard and fix it in the now free borings.

Top boltings: 1

with allen screws M10x1,25 x25 and original washer.

Lower bolting: 2

with the long original screw and washer

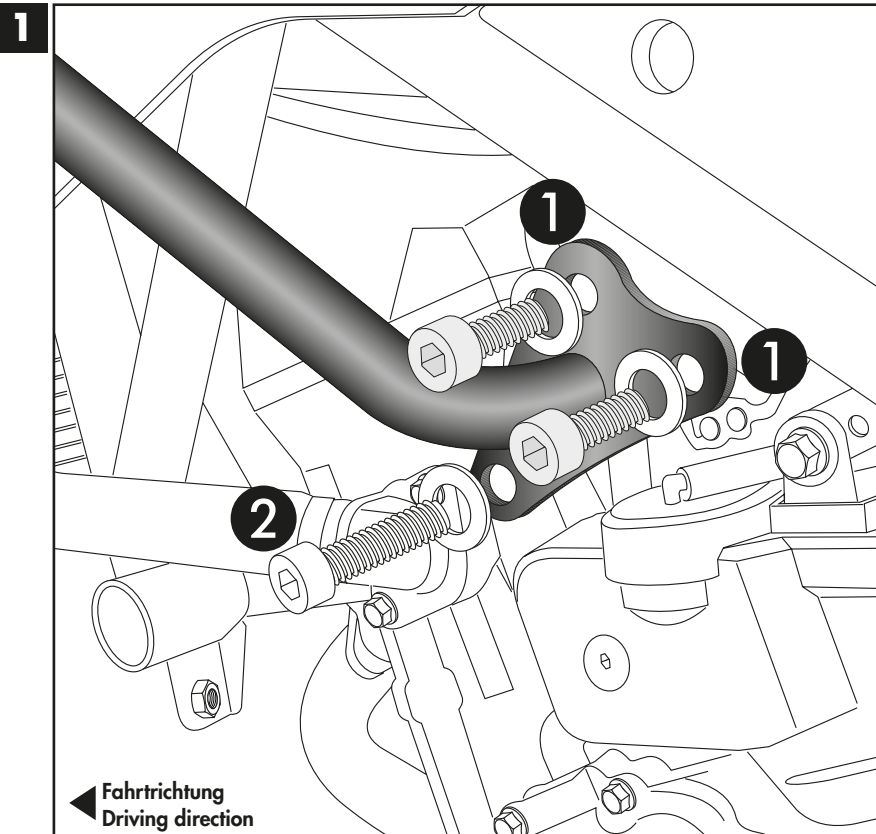
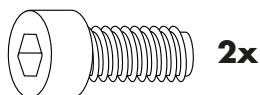

DE MONTAGEANLEITUNG
GB MOUNTING INSTRUCTIONS

Montage Motorschutzbügel vorne unten links:

Mit der Zylinderschraube M10x1,25 x110 in der nun freien Gewindebohrung verschrauben.

Fastening of the engine guard front bottom left:

With allen screws M10x1,25 x110 in the now free boring.

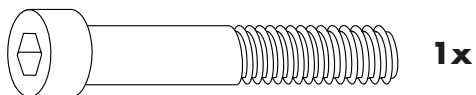

2

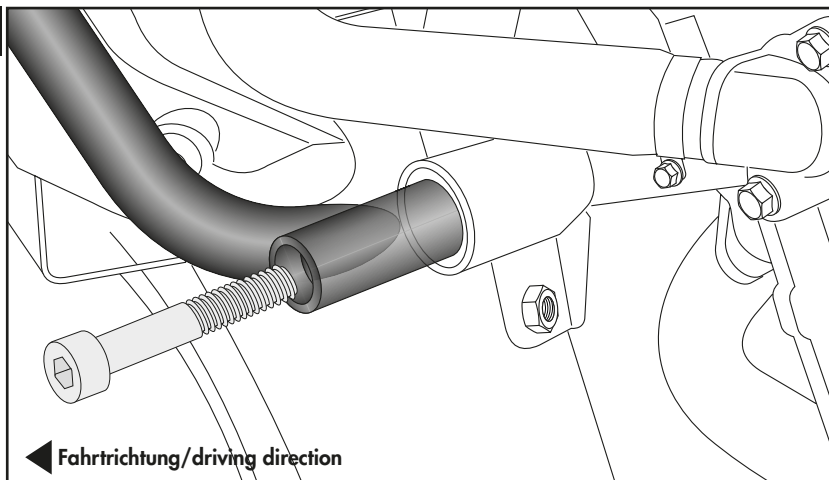

DE VORBEREITUNG
GB PREPARING

RECHTE SEITE: Den Kunststoffstopfen an der vorderen Motoraufhängung entfernen, dieser entfällt.

Die Schraube an der vorderen Motoraufhängung und die 3 Originalschrauben an der Rahmenbefestigung ausdrehen, die vordere Originalschraube sowie die beiden Originalschrauben M10x1,25x20 entfallen.

RIGHT SIDE: Remove the plastic plug on the front engine mounting, this is not necessary.

Dismantle the screw on the front engine mount and the 3 original screws on the frame mounting.

The front original screw and the two original screws M10x1,25x20 are obsolete.

DE MONTAGEANLEITUNG
GB MOUNTING INSTRUCTIONS

Montage Motorschutzbügel hinten oben rechts:

Den Motorschutzbügel positionieren und in den nun freien Gewindebohrungen verschrauben.

Obere Verschraubung: ①

Mit den Zylinderschrauben M10x1,25 x25 und den Original-U-Scheiben.

Untere Verschraubung: ②

mit der langen Originalschraube und Original-U-Scheibe.

Fastening of the engine guard rear top right:

Position the left engine guard and fix it in the now free borings.

Top boltings: ①

with allen screws M10x1,25 x25 and original washer.

Lower bolting: ②

with the long original screw and washer

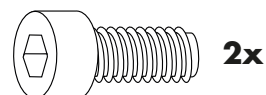

3

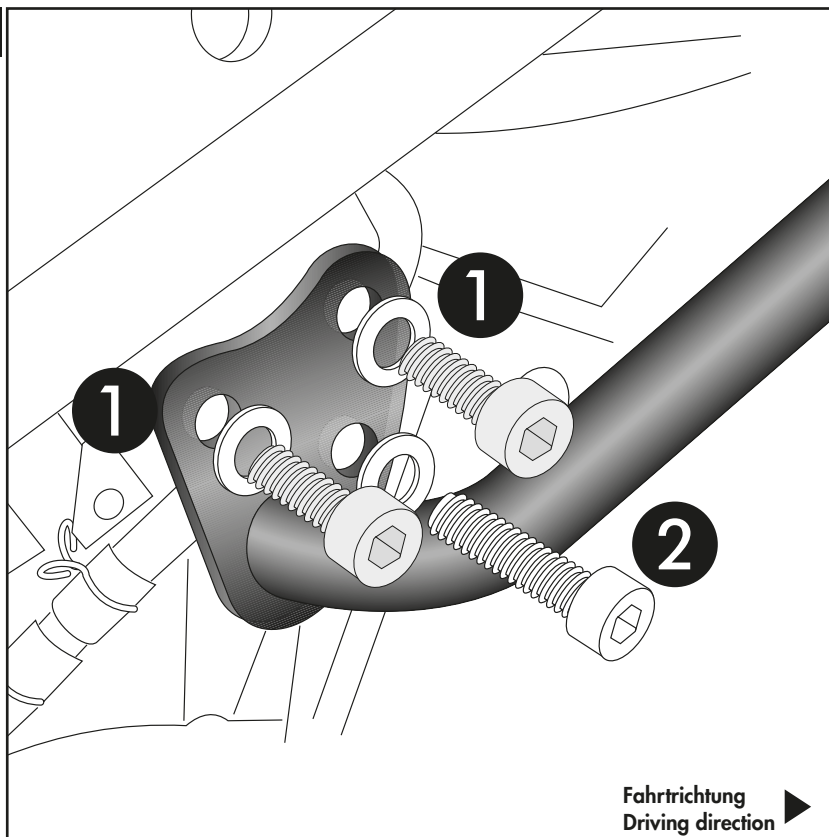

Montage Motorschutzbügel vorne unten rechts:

Mit der Zylinderschraube M10x1,25 x110 in der nun freien Gewindebohrung verschrauben.

Fastening of the engine guard front bottom right:

With allen screws M10x1,25 x110 in the now free boring.

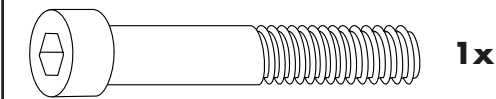

4

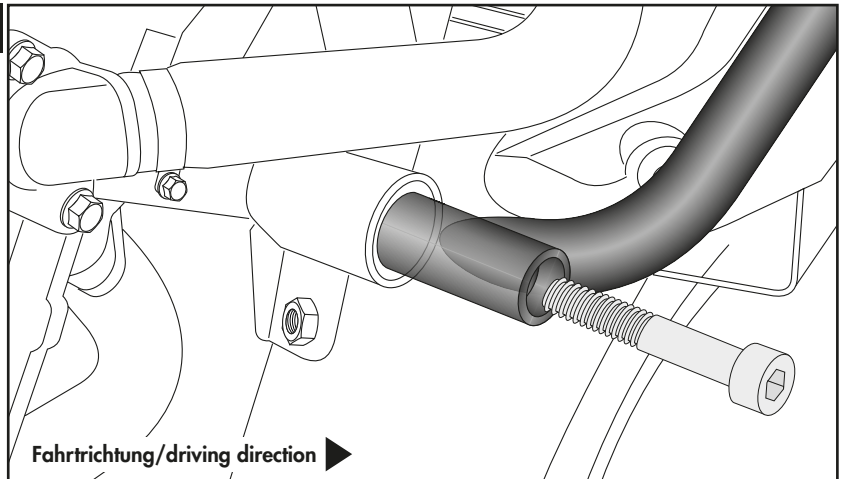

Fahrtrichtung/driving direction ►



DE ACHTUNG
GB CAUTION

Nach der Montage alle Verschraubungen auf festen Sitz kontrollieren ! Abgebaute Teile wieder montieren. Bitte beachten Sie unsere beigefügten Serviceinformationen.

Control all screw connections after the assembling for tightness! Reassemble the dismantled parts. Please notice our enclosed service information.

Als weiteres Zubehör lieferbar:/ Also available:

**YAMAHA MT-03
2016-2019**

6304552 00 01
6604552 01 01
6704552 00 01
5034552 00 01
5064552 00 09

**YAMAHA MT-03
2020-**

6304567 00 01
6604567 01 01
6704567 00 01
5034567 00 01
5064567 00 09
42114567 00 91

C-Bow Taschenhalter
Minirack
Sportrack
Frontschutzbügel / Front guard
Tankring
Seitenständerplatte / Side stand enlargement

Weiteres Zubehör auf unsere Homepage. More accessories: see our homepage.



Hepco & Becker GmbH
An der Steinmauer 6
D-66955 Pirmasens
Germany

Tel.: +49 (0)6331 - 1453 - 100
Fax: +49 (0)6331 - 1453 - 120
eMail: vertrieb@hepco-becker.de
www.hepco-becker.de