

## QUICK-LOCK Seitenkofferträger HONDA CB 600 Bj. '07 QUICK-LOCK Side Carrier HONDA CB 600 Bj. '07

### Montagehinweise

Fahren Sie nicht ohne Koffer mit montierten Seitenplatten. Wenn sie ohne Gepäck fahren, Seitenplatten demontieren.

Alle vom Motorrad gelösten Schrauben sind gemäß Herstellerangaben wieder zu montieren, oder mit von SW-MOTECH gelieferten Schrauben zu ersetzen. Falls nicht anderweitig definiert, diese Schrauben nach Tabelle anziehen.

M6	9,6 Nm
M8	23 Nm

Gegebenenfalls Schrauben mit flüssiger Schraubensicherung einkleben.

Prüfen Sie nach 50 km alle Verbindungen auf festen Sitz.

Max. Zuladung 5 Kg pro Koffer.

SW-MOTECH GmbH & Co. KG  
Bahnhofstrasse 44d  
35282 Rauschenberg  
-Germany-

Tel.: ++ 49 (0) 6425 816 800  
Fax: ++ 49 (0) 6425 816 810

www.sw-motech.com

### Mounting Instructions

German safety regulations require that no metal edge with a radius of less than 2.5mm be exposed while driving a motorcycle. Because Quick-Lock sidecase racks have edges with a radius of less than 2.5mm, Quick-Lock sidecase racks should not be used when luggage is not attached to them.

SW-MOTECH products should be installed by a qualified, experienced motorcycle technician. If you are unsure of your ability to properly install a product, please have the product installed by your local motorcycle dealer. SW Motech takes no responsibility for damages caused by improper installation.

All screws, bolts and nuts, including all replacement hardware provided by SW-MOTECH, should be tightened to the torque specified in the OEM maintenance manual for your motorcycle. If no torque specifications are provided in the OEM maintenance manual, the following torques may be used:

M6	9,6 Nm
M8	23 Nm

All screws, bolts and nuts should be checked after driving the first 50 km to ensure that all are tightened to the proper torque.

Medium strength liquid thread-locker (i.e., "Loctite") should be used to secure all screws, bolts and nuts.

Max. Load 5 Kg (11 lbs) per case.

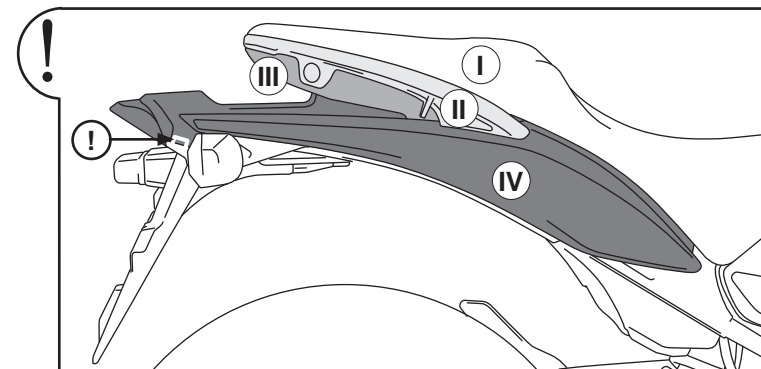

Achtung: Bei der Montage des Kofferträgers ist es notwendig, die Blinkerkabel beidseitig zu verlängern. Entfernen Sie dazu, wie in der oberen Zeichnung gezeigt, zunächst die Sitzbank (I), dann die Haltegriffe (II) und anschließend die obere Heckverkleidung (III). Entfernen Sie bei der Heckverkleidung (IV) zunächst die vorderen Schrauben und lösen dann den Clip (mit ! gekennzeichnet). Anschließen können die Kabel, wie in der unteren Zeichnung gezeigt, mit den beigegepackten Kabeln (14) und Stoßverbindern (15) verlängert werden. Die Demontage der einzelnen Segmente ist kompliziert und sollte bei Unsicherheit von einer HONDA-Fachwerkstatt vorgenommen werden.

Attention: if you mount the side carrier it is necessary to extent the blinker cable on both sides. First detach the seat (I), then the passenger grips (II) and the upper cover element (III) as shown in the upper drawing. To remove the rear cover (IV) first detach the screws at front and then loosen the rear clip (marked with !). Now extend the cable with the cable extensions (14) and cable connectors (15) as shown in lower drawing. The disassembling of the parts is complicated. If you are not sure how to do, consult your nearest HONDA-dealer.

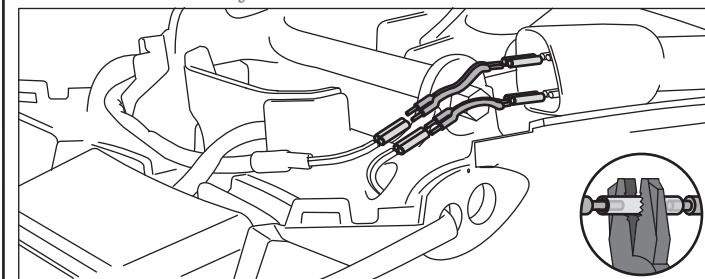

**!** 12 Zur Demontage des QUICK-LOCK-Kofferträgers einfach mit einer Münze oder eine Schraubendreher die Schnellverbinder lösen und Seitenträger entfernen!

13 Use a coin or a screwdriver to detach the quick fasteners of the QUICK-LOCK side carriers. Then remove the side carriers.

**!** Diebstahlsicherung (QLS.00.046.100, separat erhältlich) an diesem Befestigungspunkt benutzen.

Use the anti-theft device (QLS.00.046.100, sold separately) on this fixing point.

**←** Fahrtrichtung  
Driving direction

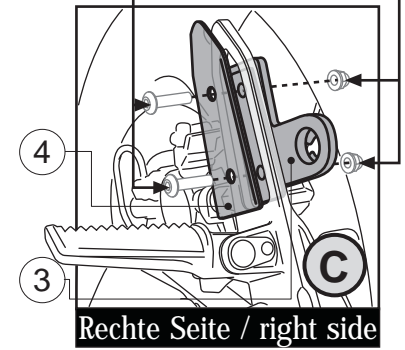
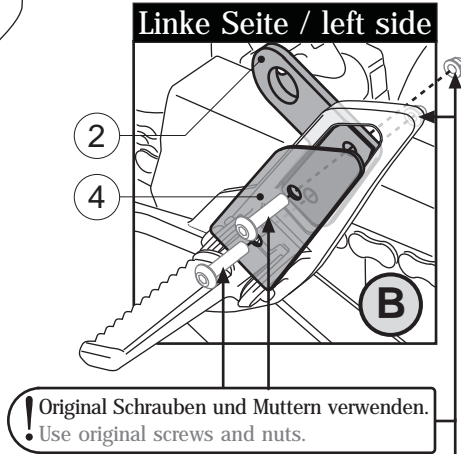
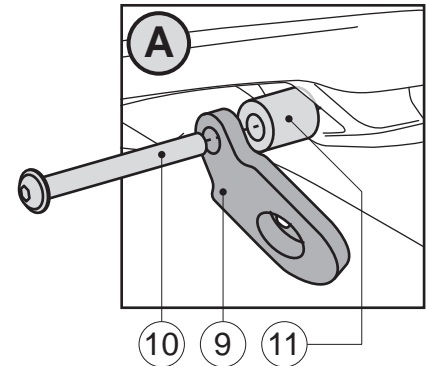
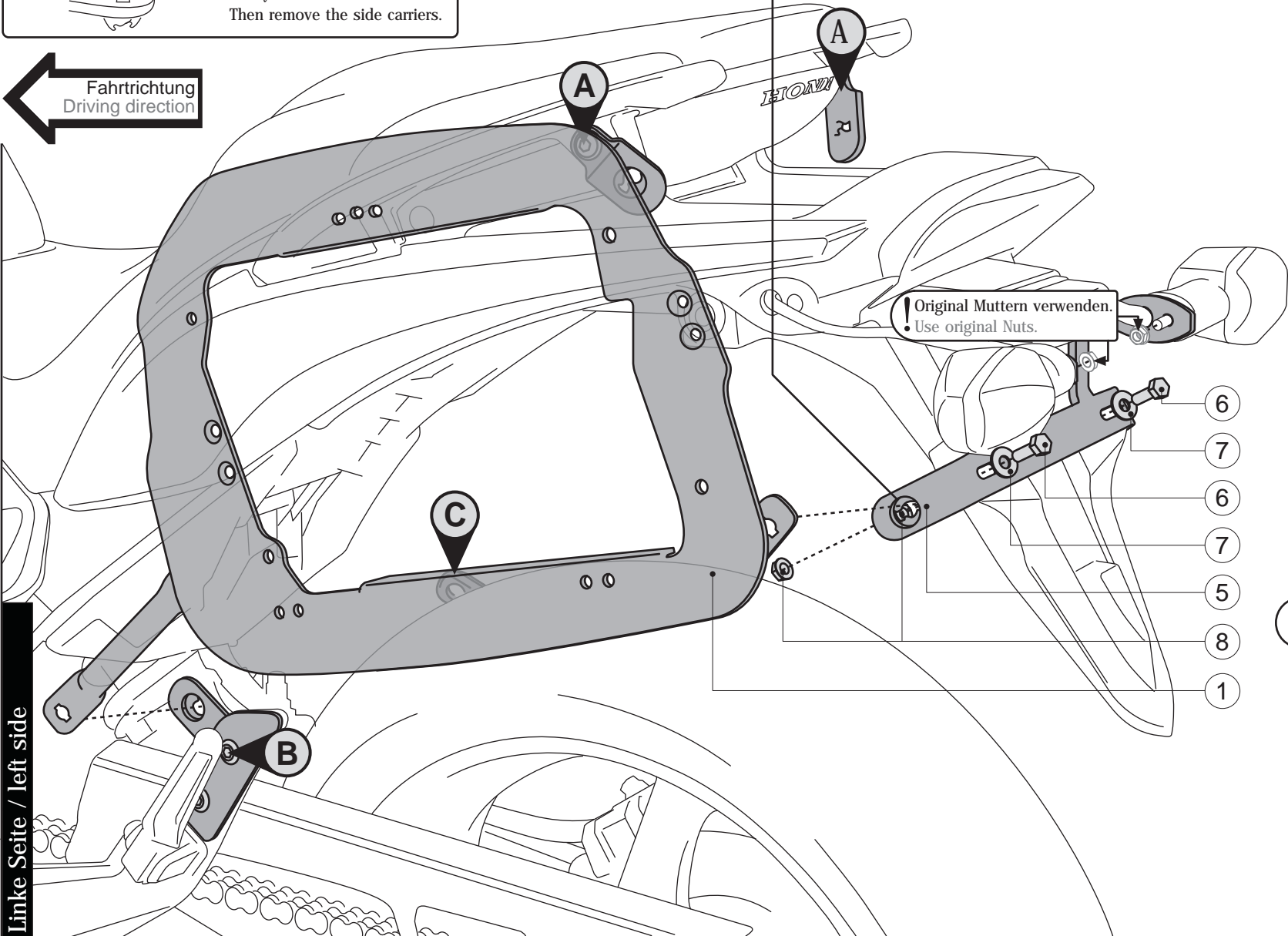

Linke Seite / left side

1 Kofferträger  
Side Bracket



KFT.01.602.901/902 00

Anzahl/ Pcs. 2 (L/R)

5 Querverbinder  
Cross Girder



KFT.01.602.003 01

Anzahl/ Pcs. 1

9 Befestigungsblech  
Fixing Lug



KFT.00.158.003 01

Anzahl/ Pcs. 2

12 Schnellverschluss  
Quick Fastener



CAM.2312S21-12AHNV

Anzahl/ Pcs. 6

2 Befestigungsblech  
linke Seite  
Fixing Lug left side



KFT.01.065.001 03

Anzahl/ Pcs. 1 (L)

6 Sechskantschraube  
Hexagon Screw



M6 x 20 DIN 933

Anzahl/ Pcs. 2

10 Linsenkopfschraube  
Lenshead Screw



schwarz/black

M8 x 70 ISO 7380

Anzahl/ Pcs. 2

13 Sicherungsring  
Retaining Ring



CAM.2312S10-1BP

Anzahl/ Pcs. 6

3 Befestigungsblech  
rechte Seite  
Fixing Lug right side



KFT.01.065.001 03

Anzahl/ Pcs. 1 (R)

7 Unterlegscheibe  
Washer



A 6,4 DIN 9021

Anzahl/ Pcs. 2

11 Distanzbuchse  
Spacer



Da:16 Di:8,4 h:18

Anzahl/ Pcs. 2

14 Kabelverlängerung,  
2-polig, 1,5 mm<sup>2</sup>  
Twin Cable Extension



(KAV-100/4)

Kabelverlängerung 150 mm

Anzahl/ Pcs. 2

4 Abdeckblech  
Cover



KFT.01.602.001 00

Anzahl/ Pcs. 2 (L/R)

8 Mutter mit Bund,  
selbstsichernd  
Lock Nut with Flange



schwarz/black

M6 DIN 6927/b

Anzahl/ Pcs. 2

15 Kabelverbinder  
Cable Connector



STV.00.025.RD

Anzahl/ Pcs. 8