

## QUICK-LOCK Seitenkofferträger BMW R 1200 GS QUICK-LOCK Side Carrier BMW R 1200 GS

### Montagehinweise

Fahren Sie nicht ohne Koffer mit montierten Seitenplatten. Wenn sie ohne Gepäck fahren, Seitenplatten demontieren.

Alle vom Motorrad gelösten Schrauben sind gemäß Herstellerangaben wieder zu montieren, oder mit von SW-MOTECH gelieferten Schrauben zu ersetzen. Falls nicht anderweitig definiert, diese Schrauben nach Tabelle anziehen.

**M6 9,6 Nm**

Gegebenenfalls Schrauben mit flüssiger Schraubensicherung einkleben.

Prüfen Sie nach 50 km alle Verbindungen auf festen Sitz.

**Max. Zuladung 5 kg pro Koffer, falls nicht durch Herstellerangaben limitiert. Höchstgeschwindigkeit mit montierten Koffern: 130 km/h.**

SW-MOTECH GmbH & Co. KG  
Ernteweg 8/10  
35282 Rauschenberg  
Germany

Tel. +49 (0) 64 25/8 16 8-00  
Fax +49 (0) 64 25/8 16 8-10

info@sw-motech.com  
www.sw-motech.com

### Mounting Instructions

German safety regulations require that no metal edge with a radius of less than 2.5mm be exposed while driving a motorcycle. Because Quick-Lock sidecase racks have edges with a radius of less than 2.5mm, Quick-Lock sidecase racks should not be used when luggage is not attached to them.

SW-MOTECH products should be installed by a qualified, experienced motorcycle technician. If you are unsure of your ability to properly install a product, please have the product installed by your local motorcycle dealer. SW Motech takes no responsibility for damages caused by improper installation.

All screws, bolts and nuts, including all replacement hardware provided by SW-MOTECH, should be tightened to the torque specified in the OEM maintenance manual for your motorcycle. If no torque specifications are provided in the OEM maintenance manual, the following torques may be used:

**M6 9,6 Nm**

All screws, bolts and nuts should be checked after driving the first 50 km to ensure that all are tightened to the proper torque.

Medium strength liquid thread-locker (i.e., "Loctite") should be used to secure all screws, bolts and nuts.

**Max. Load 5 kg (11 lbs) per case, if not limited by the manufacturer. Maximum speed with mounted cases: 130 km/h (80 mph).**

**!** R 1200 GS > Distanzbuchse (11) benutzen.  
 R 1200 GS ADVENTURE > Distanzbuchse (13) benutzen.  
 R 1200 GS > use spacer (11).  
 R 1200 GS ADVENTURE > use spacer (13).

**!** Diebstahlsicherung (QLS.00.046.100, separat erhältlich) an diesem Befestigungspunkt benutzen.  
 Use the anti-theft device (QLS.00.046.100, sold separately) on this fixing point.

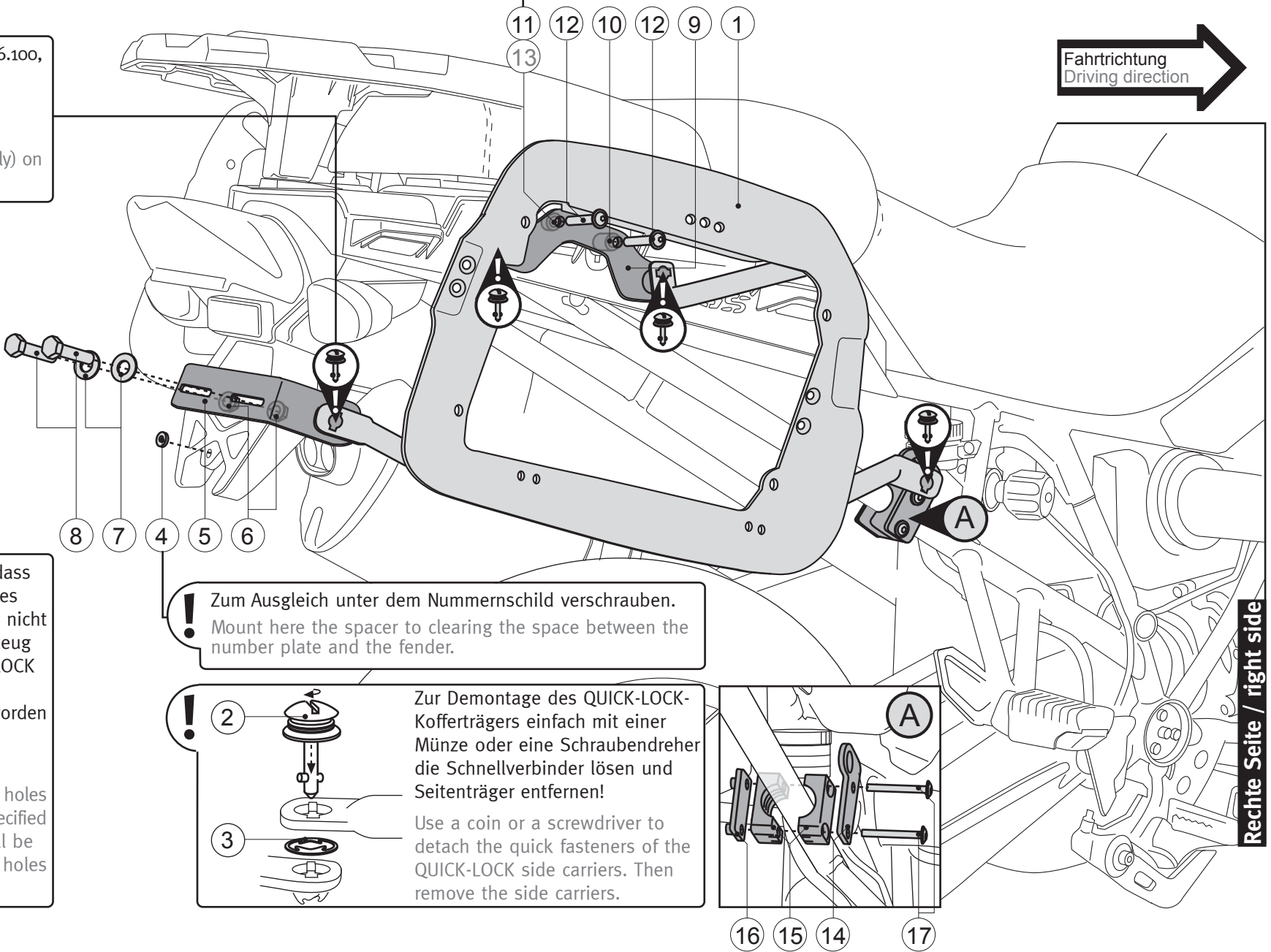

**!** Achtung: Beachten Sie bitte, dass die Befestigungsbohrungen des Kennzeichens i.d.R. werkseitig nicht definiert sind. Sollte Ihr Fahrzeug vor der Montage des QUICK-LOCK Trägers, bereits mit einem Zulassungszeichen versehen worden sein, ist das Platzieren neuer Bohrungen erforderlich.  
 Attention: Please note, that the holes for the license plate are not specified by the manufacturer. So it will be necessary to drill new screw holes for the rear bracket.

**!** Zum Ausgleich unter dem Nummernschild verschrauben.  
 Mount here the spacer to clearing the space between the number plate and the fender.

**!** Zur Demontage des QUICK-LOCK-Kofferträgers einfach mit einer Münze oder eine Schraubendreher die Schnellverbinder lösen und Seitenträger entfernen!  
 Use a coin or a screwdriver to detach the quick fasteners of the QUICK-LOCK side carriers. Then remove the side carriers.

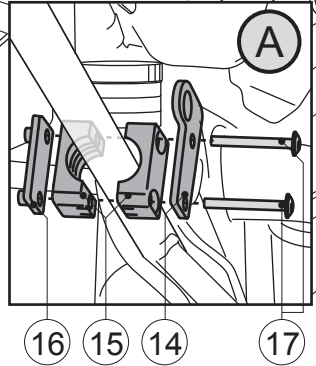

Rechte Seite / right side

1

Koffertträger  
Side Bracket

KFT.07.513.901/902

Anzahl/ Pcs. 2 (L/R)

5

Querverbinder  
Cross Girder

KFT.00.061.004 04

Anzahl/ Pcs. 1

9

Doppelbefestigungsblech  
Double Fixing Lug

KFT.07.311.004 00

Anzahl/ Pcs. 2 (L/R)

13

Distanzbuchse  
Spacer

R 1200 GS Adventure

Da:16 Di:6,4 h:6

Anzahl/ Pcs. 2

14

Befestigungsblech  
Fixing Lug

KFT.07.513.001 00

Anzahl/ Pcs. 2 (L/R)

2

Schnellverschluss  
Quick Fastener

CAM.2312S21-12AHNV

Anzahl/ Pcs. 8

6

Mutter mit Bund,  
selbstsichernd  
Lock Nut with Flange

schwarz / black

M6 DIN 6927

Anzahl/ Pcs. 2

10

Distanzbuchse  
Spacer

Da:20 Di:6,4 h:31

Anzahl/ Pcs. 2

15

Klemmbackenpaar  
Clamp Jaw

KFT.00.152.029 00

Anzahl/ Pcs. 2

3

Sicherungsring  
Retaining ring

CAM.2312S10/1BP

Anzahl/ Pcs. 8

7

Unterlegscheibe  
Washer

A 6,4 DIN 9021

Anzahl/ Pcs. 2

11

Distanzbuchse  
Spacer

R 1200 GS

Da:16 Di:6,4 h:15

Anzahl/ Pcs. 2

16

Anschraubplatte  
Fixing Plate

KFT.00.152.030 01

Anzahl/ Pcs. 2

4

Distanzbuchse  
Spacer

Da:15 Di:6,4 h:5

Anzahl/ Pcs. 1

8

Sechskantschraube  
Hexagon Screw

M6 x 20 DIN 933

Anzahl/ Pcs. 2

12

Linsenkopfschraube  
Lenshead Screw

M6 x 50 ISO 7380

Anzahl/ Pcs. 4

17

Linsenkopfschraube  
Lenshead Screw

M6 x 45 ISO 7380

Anzahl/ Pcs. 4