

Montage

Der Bausatz umfaßt die folgenden Teile:

Stück	Bestellnr.	Bezeichnung	Stück	Bestellnr.	Bezeichnung
1	799.997	Alu-Rack	4	150.784	Inbusschraube M8 x 30
1	799.904	Abdeckplatte für Rack	4	150.938	Linsenkopfschraube M8 x 20
1	701.293	Rohrstrebe links	4	150.809	U-Scheibe ø6,4
1	701.294	Rohrstrebe rechts	8	150.986	Karoseriescheibe ø6,4 x 18
1	701.295	Montageplatte	12	150.810	U-Scheibe ø8,4
2	150.764	Inbusschraube M6 x 25	8	150.799	Selbstsichernde Mutter M6
2	150.765	Inbusschraube M6 x 30	2	151.116	Distanz ø18 x ø9 x 5mm
4	150.763	Inbusschraube M6 x 20	4	150.164	Viereck-Scheiben 20 x 20 x ø6,4
			1	330.300	Schriftzug „KRAUSER“



Anzugsmomente des Motorradherstellers beachten!
Nach der Montage alle Verschraubungen auf festen Sitz kontrollieren!
Bitte beachten Sie unsere beigefügten Serviceinformationen.

Als weiteres Zubehör lieferbar:
Motorschutzbügel Art-Nr. 3005.039.101 schwarz



Krauser GmbH
An der Steinmauer 6
D-66955 Pirmasens

Tel.: 06331 - 1453 - 250
Fax: 06331 - 1453 - 260
eMail: vertrieb@krauser.de
www.krauser.de

Montage

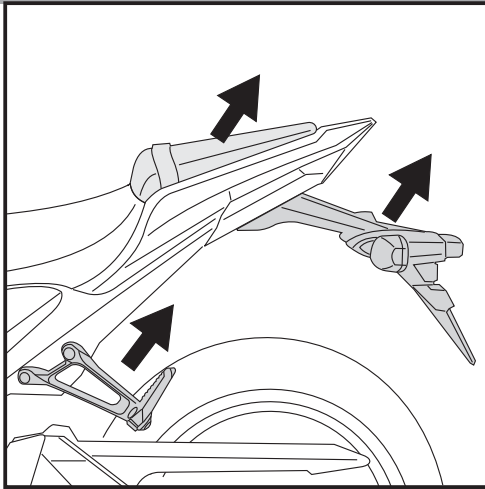

1

Vorbereitung:

Soziussitzbank abnehmen.
Soziusfußrastenanlage rechts und links demontieren.
Kennzeichenhalter demontieren.
Elektrische Steckverbindung von Blinker und Kennzeichenbeleuchtung trennen.
Blinkerhalter incl. Kotflügel demontieren, die Originalschrauben entfallen.
Blinker verbleiben in Originalposition.

Tip:

Schrauben sie alle Teile an und lassen sie die zugänglichen Schrauben etwas locker. Nachdem alles montiert ist, werden alle Schrauben auf das entsprechende Anzugsmoment angezogen. Dadurch wird sichergestellt, dass das Produkt spannungsfrei angebaut ist. Damit ist eine lange Lebensdauer sichergestellt !

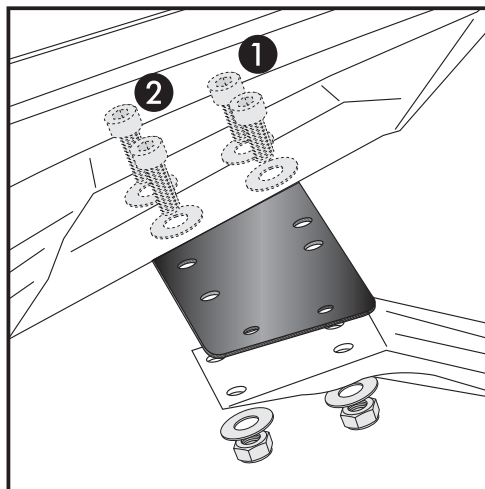

2

Befestigung der Montageplatte:

Montageplatte des Gepäckbrückenhalters an den vier Bohrungen des Rahmenhecks positionieren und wieder mit dem Blinkerhalter incl. Kotflügel anschrauben. Hierzu hinten ① die Inbusschrauben M6x25, vorne ② die Inbusschrauben M6x30 jeweils mit Karoseriescheibe $\varnothing 6,4 \times 18$ und selbstsichernden Muttern M6 verwenden.
Verschraubung festziehen. Die elektrischen Steckverbinder der Kennzeichenbeleuchtung und der Blinker wieder zusammen stecken. Die Kennzeichenhalterung wieder anbauen.

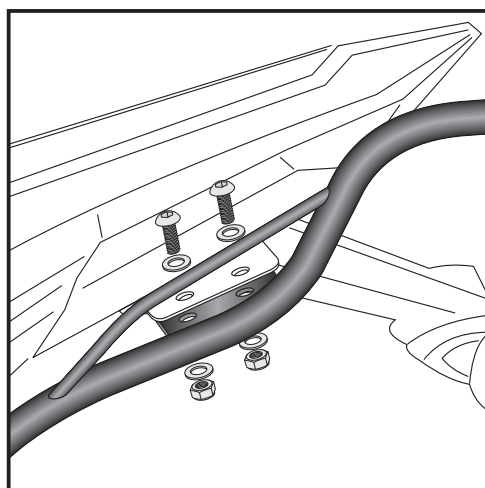
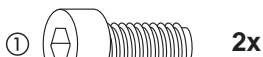

3

Montage der Rohrstreben links und rechts hinten:

Die Rohrstreben rechts und links unter der Montageplatte positionieren und mit den Linsenkopfschrauben M8X20, den selbstsichernden Muttern M8 sowie den U-Scheiben $\varnothing 8,4$ verschrauben.

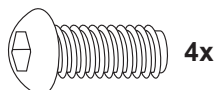

Montage

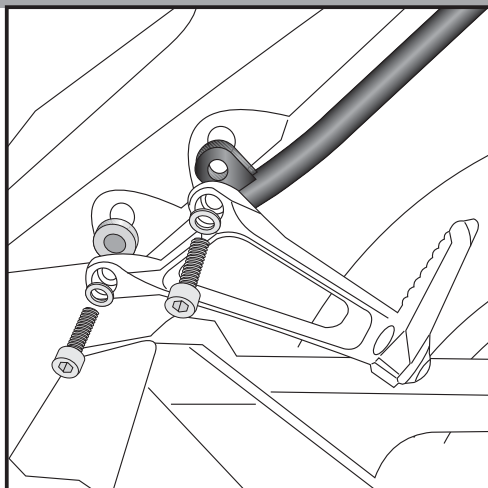

4

Montage der Rohrstreben links und rechts vorne:
Die Soziusfußrastenanlage rechts und links zusammen mit dem Gepäckbrückenhalter rechts und links wieder am Rahmen verschrauben. Die Inbusschrauben M8x30 und die U-Scheiben $\varnothing 8,4$ verwenden. An der vorderen Verschraubung die Distanzstücke $\varnothing 18 \times 9 \times 5 \text{ mm}$ zwischen der Fußrastenanlage und Gepäckbrückenhalter positionieren und mitverschrauben!



Montage des Alu-Rack:

Das Alu-Rack wird mit den Inbusschrauben M6 x 20, Viereck-Scheiben $20 \times 20 \times \varnothing 6,4$, U-Scheiben $\varnothing 6,4$ und selbstsichernden Muttern M6 an den deckungsgleich vorhandenen Bohrungen der Rohradapter verschraubt.

Anschließend die Kunststoffabdeckung des Alu-Racks montieren.

Alurack so positionieren, dass die Sitzbank abnehmbar bleibt.

5

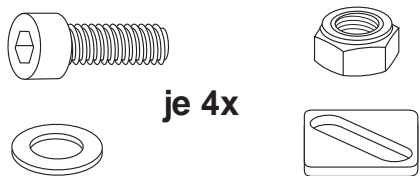
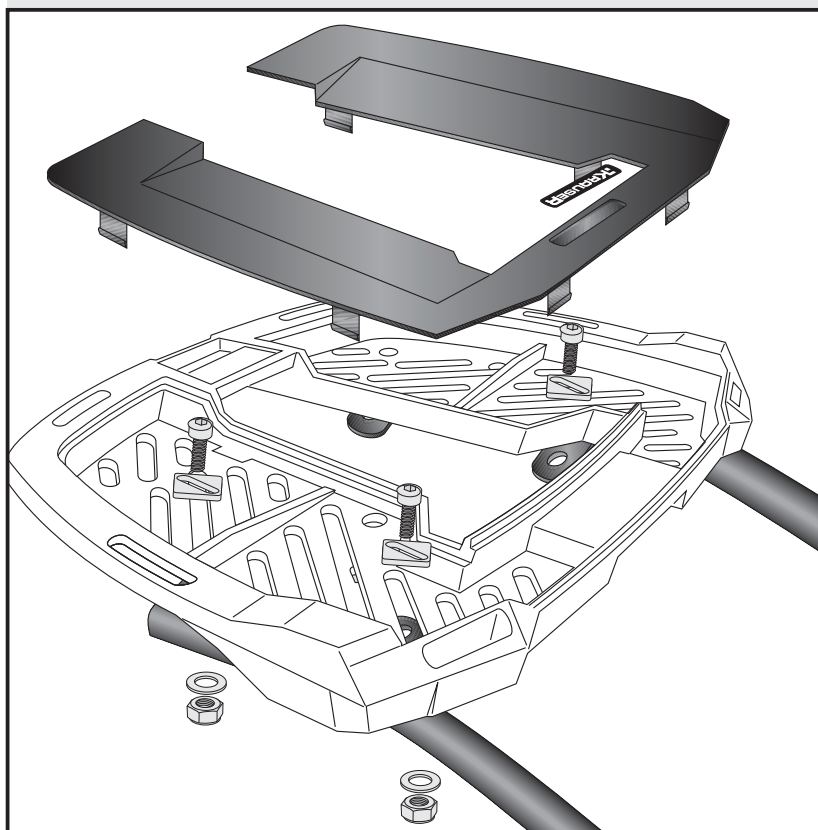

je 4x

Rear carrier
Aluminium rack

HONDA CB 1000 R

Item - No.:
4001.039.201 black

KRAUSER[®]
MOTORRADGEPÄCKSYSTEME ■ BIKE BAGS

Assembling instructions

The kit includes the following parts:

Quant	item no.	description	Quant	item no.	description
1	799.997	alu-rack	4	150.784	allen screw M8 x 30
1	799.904	plastic cover for rack	4	150.938	filister head screw M8 x 20
1	701.293	rack holder left	4	150.809	washer ø6,4
1	701.294	rack holder right	8	150.986	body washer ø6,4 x 18
1	701.295	adapter plate	12	150.810	washer ø8,4
2	150.764	allen screw M6 x 25	8	150.799	self-lock nut M6
2	150.765	allen screw M6 x 30	2	151.116	spacer ø18 x ø9 x 5mm
4	150.763	allen screw M6 x 20	4	150.164	special washer 20 x 20 x ø6,4
			1	330.300	Emblem „KRAUSER“



Control all screw connections after the assembling for tightness!
Please notice our enclosed service information.

Also available:

Engine guard Item-no.3005.039.101 black



Krauser GmbH
An der Steinmauer 6
D-66955 Pirmasens
Germany

Tel.: +49 6331 - 1453 - 250
Fax: +49 6331 - 1453 - 260
eMail: vertrieb@krauser.de
www.krauser.de

Rear carrier
Aluminium rack

HONDA CB 1000 R

Item - No.:
4001.039.201 black

Assembling instructions

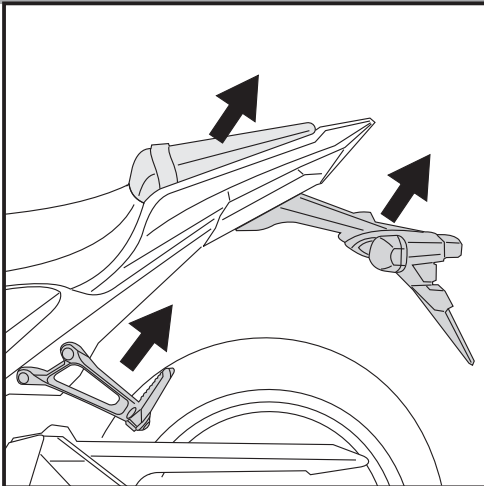

1

Preparing:

Dismantle rear seat.

Dismantle footrest bracket left + right.

Dismantle number plate holder.

Unconnect electrical cable of blinkers and number plate lightning

Dismantle blinker holder incl. fender - original screws are obsolete.

The Blinkers remain in their original position.

Tip:

Fit all parts and screw on not too strong.

After mounting all parts, the screws should be tightened to the torque specified.

This guarantees, that the kit is mounted without tension.

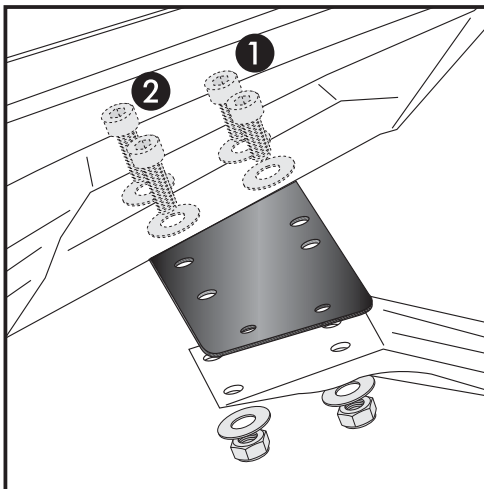

2

Fastening of the adapter plate:

at the four borings of the fender connection together with the fender.

Rear: ① use allen screws M6x25, front ② use allen screws M6x30 with body washers $\varnothing 6,4 \times 18$ and self lock nuts M6.

Connect electrical cable of blinkers and number plate lightning again.

Mount number plate holder.

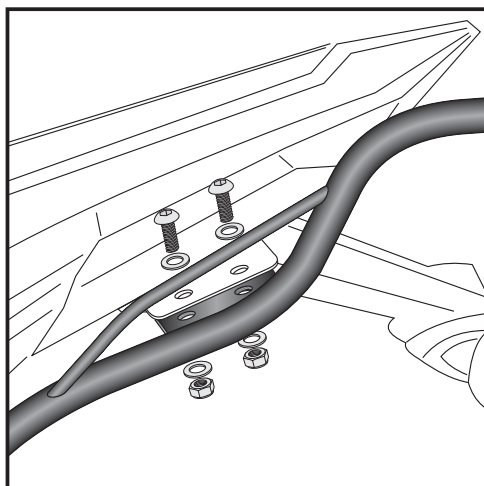
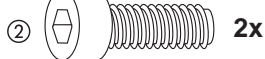
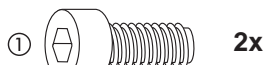

3

Fastening of the rack holders left + right back:

underside the adapter plate mounted in step 2.

Use filister head screws M8 x 20, washers $\varnothing 8,4$ and self lock nuts M8 with washers $\varnothing 8,4$.

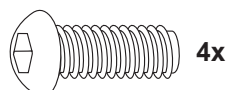

Rear carrier
Aluminium rack

HONDA CB 1000 R

Item - No.:
4001.039.201 black

Assembling instructions

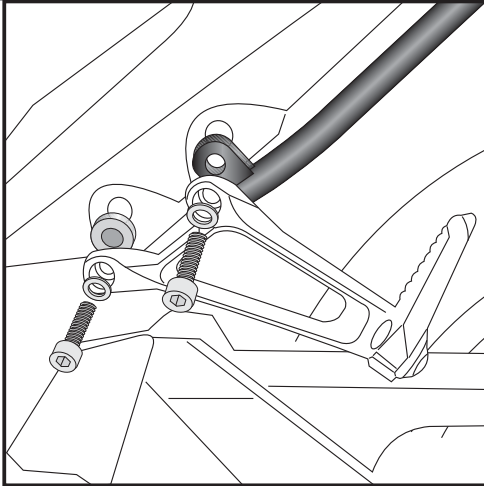

4

Fastening of the rack holders left + right front:
together with the footrest brackets at the frame.
Use allen screws M8 x 30 and washers $\varnothing 8,4$.
Sandwich spacer $\varnothing 18 \times 9 \times 5$ mm at the front fixing point.



Fastening of the alu-rack:
with allen screws M6 x 20, special washer
20 x 20 x $\varnothing 6,4$, washers $\varnothing 6,4$ and self-
lock nuts M6.

Mount the plastic cover.

5

