

Gepäckbrücke  
Alu-Rack  
HONDA XL 700V Transalp

Artikel-Nr.:  
4001.038.201 silber

**KRAUSER**<sup>®</sup>  
MOTORRADGEPÄCKSYSTEME ■ BIKE BAGS

## Montage

Der Bausatz umfaßt die folgenden Teile:

Stück	Bestellnr.	Bezeichnung
1	799.997	Alu-Rack
1	799.904	Abdeckplatte für Rack
1	701.281	Adapterplatte
4	150.762	Inbusschrauben M6 x18
4	150.164	Viereck-Scheiben 20 x 20 x ø6,4
4	151.145	Senkinbusschrauben M8 x 30
4	150.803	Tensilockmuttern M8
1	330.300	Schriftzug „KRAUSER“

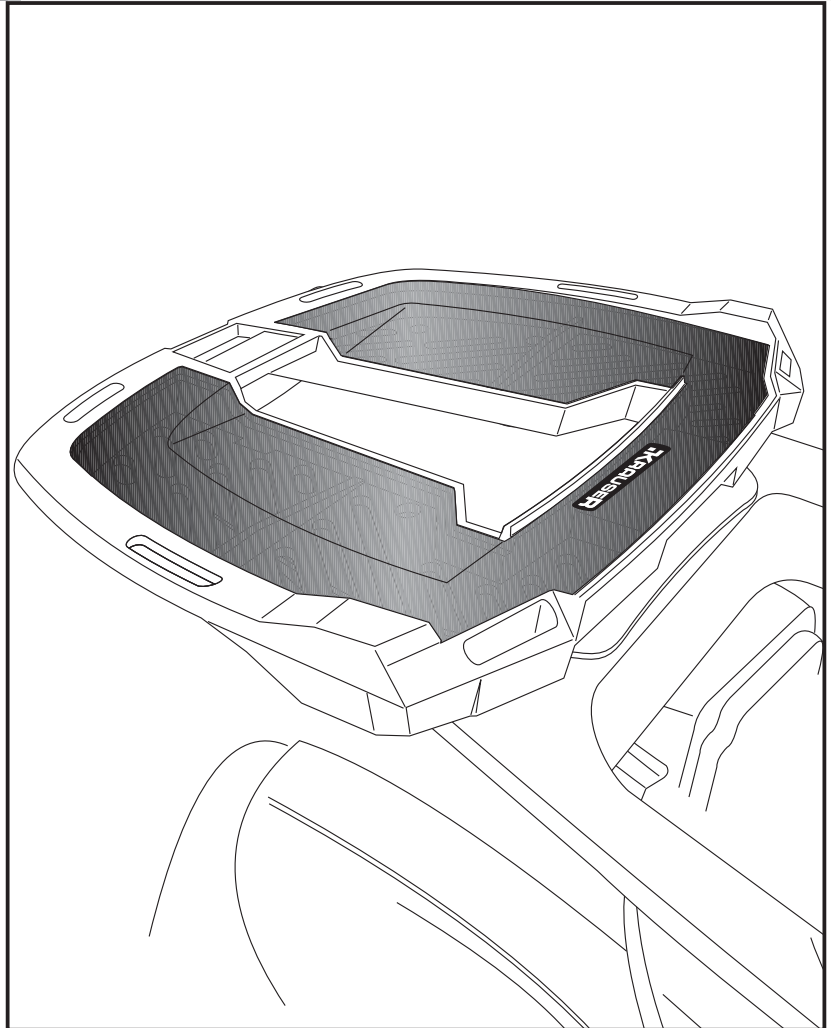

**Anzugsmomente des Motorradherstellers beachten!**  
**Nach der Montage alle Verschraubungen auf festen Sitz kontrollieren!**  
**Bitte beachten Sie unsere beigefügten Serviceinformationen.**

Als weiteres Zubehör lieferbar:

4001.038.111	Kofferträger, Lock it System, abnehmbar
3001.038.501	Hauptständer
3001.038.101	Motorschutzbügel



**Krauser GmbH**  
**An der Steinmauer 6**  
**D-66955 Pirmasens**

**Tel.: +49 (0)6331 - 1453 - 250**  
**Fax: +49 (0)6331 - 1453 - 260**  
**eMail: [vertrieb@krauser.de](mailto:vertrieb@krauser.de)**  
**[www.krauser.de](http://www.krauser.de)**

## Montage

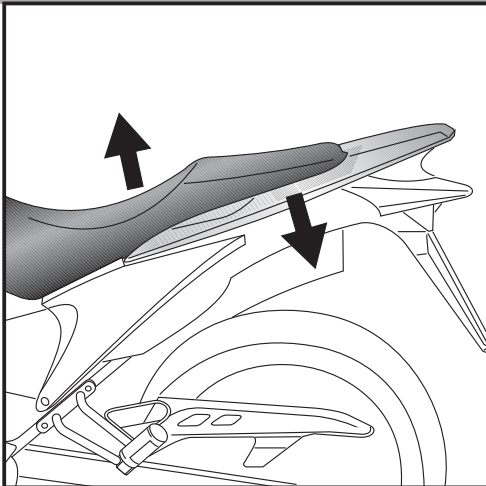

### Vorbereitung:

Sitzbank und Originalgepäckträger demontieren.  
Die Gummileisten am Originalgepäckträger abnehmen - diese entfallen.

### Tipp:

Schrauben sie alle Teile an und lassen sie die zugänglichen Schrauben etwas locker. Nachdem alles montiert ist, werden alle Schrauben auf das entsprechende Anzugsmoment angezogen. Dadurch wird sichergestellt, dass das Produkt spannungsfrei angebaut ist. Damit ist eine lange Lebensdauer sichergestellt !

### HINWEIS:

Die Montage der Adapterplatte erfolgt am abgenommenen Originalgepäckträger.

Befestigung der Adapterplatte in den freien Bohrungen der Brücke.  
Hierbei die Senkinbusschrauben M8 x 30 mit Tensilockmuttern M8 verwenden.

Nach Montage der Adapterplatte den Originalgepäckträger wieder am Motorrad anbringen.

1

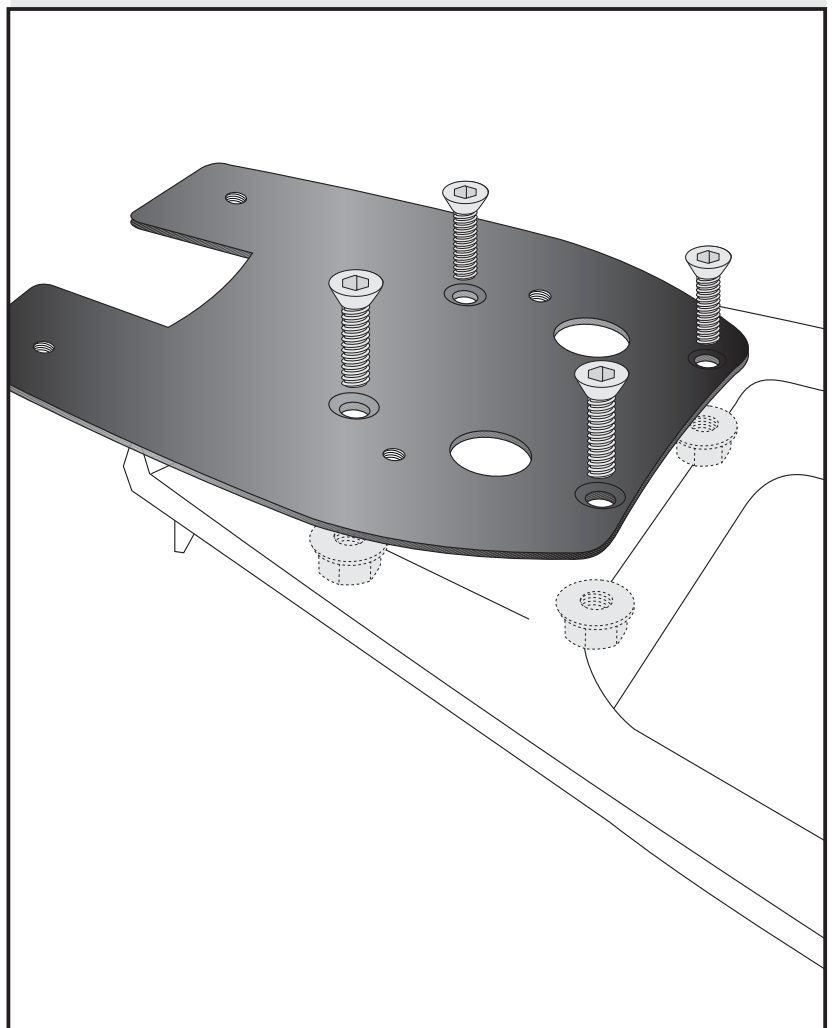

## Montage

### Montage des Alu-Rack:

Das Alu-Rack wird mit den Inbusschrauben M6 x 18 und Viereckscheiben 20 x 20 x ø6,4 auf der Adapterplatte verschraubt.

Anschließend die Kunststoffabdeckung des Alu-Racks montieren.

2

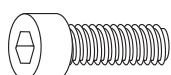
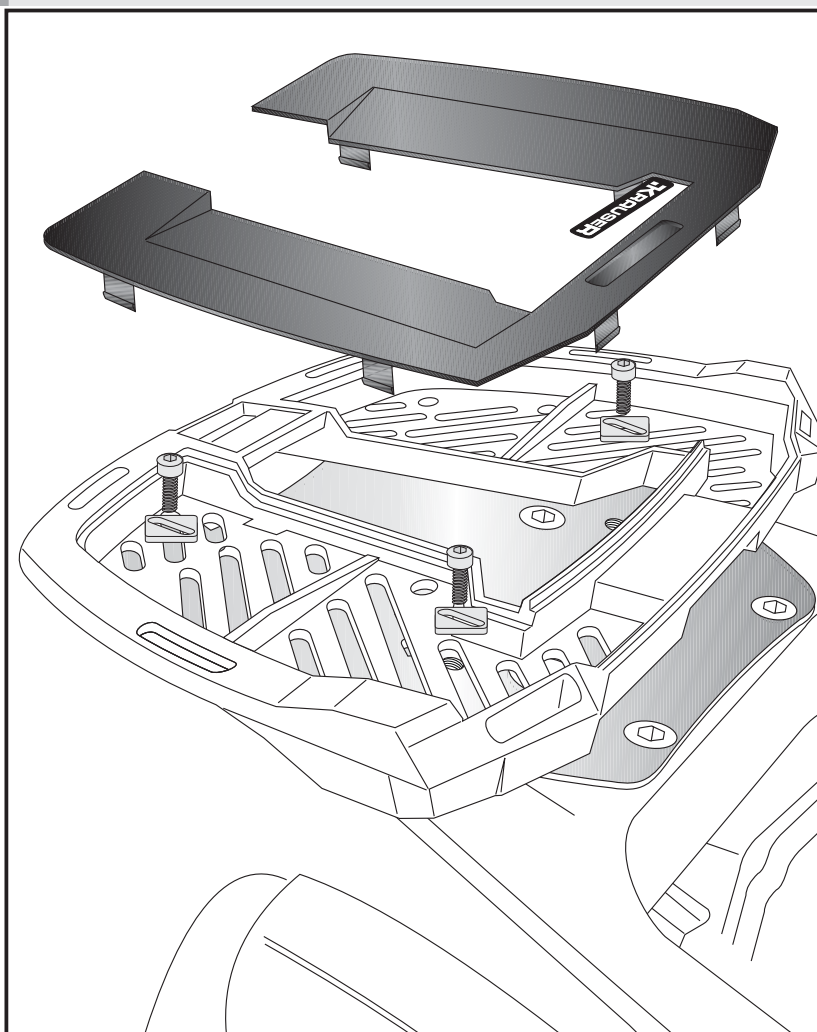

je 4x

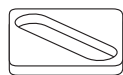

Rear aluminium rack  
HONDA XL 700V Transalp

Item - No.:  
4001.038.201 silver

**KRAUSER**<sup>®</sup>  
MOTORRADGEPÄCKSYSTEME ■ BIKE BAGS

## Assembling instructions

The kit includes the following parts:

Quant	item no.	description
1	799.997	alu-rack
1	799.904	plastic cover for rack
1	701.281	adapter plate
4	150.885	countersunk head
	151.145	allen screw M8 x30
4	150.762	allen screw M6 x18
4	150.164	special washer 20 x 20 x ø6,4
4	150.803	tensilock nut M8
1	330.300	Emblem „KRAUSER“

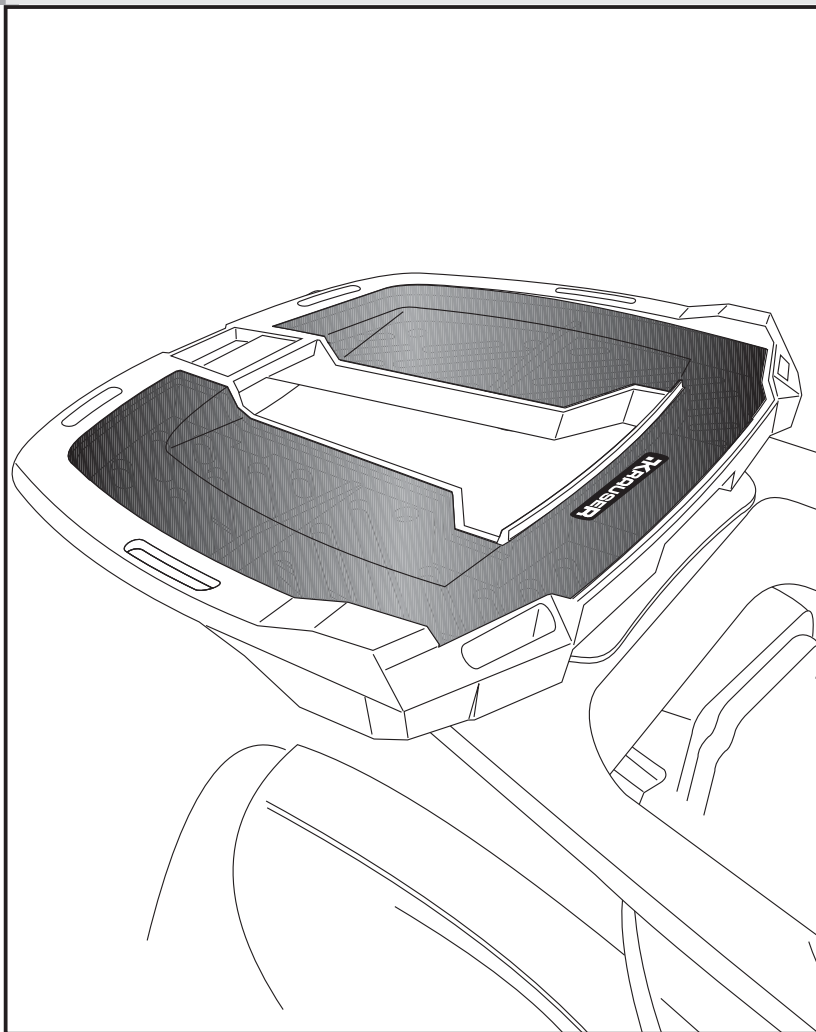

**Control all screw connections after the assembling for tightness!**  
**Please notice our enclosed service information.**

Also available:

4001.038.111	Side carrier, Lock it system (removable)
3001.038.501	Centre stand
3001.038.101	Engine guard



**Krauser GmbH**  
**An der Steinmauer 6**  
**D-66955 Pirmasens**

**Tel.: +49 (0)6331 - 1453 - 250**  
**Fax: +49 (0)6331 - 1453 - 260**  
**eMail: [vertrieb@krauser.de](mailto:vertrieb@krauser.de)**  
**[www.krauser.de](http://www.krauser.de)**

Rear aluminium rack  
HONDA XL 700V Transalp

Item - No.:  
4001.038.201 silver

**KRAUSER**<sup>®</sup>  
MOTORRADGEPÄCKSYSTEME ■ BIKE BAGS

## Assembling instructions

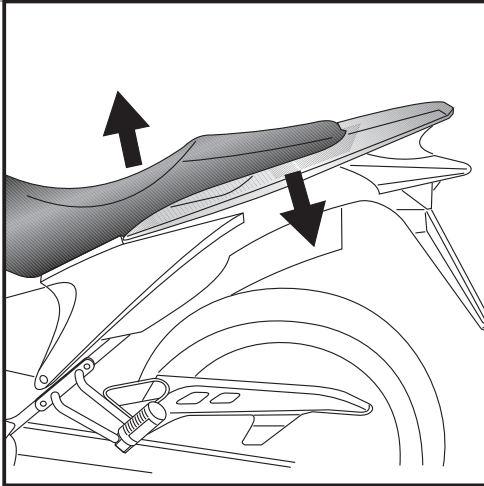

### Preparing:

Unmount seat and original rear rack.  
The blinker remains in original position.

### Tip:

Fit all parts and screw on not too strong.  
After mounting all parts, the screws should be tightened  
to the torque specified.  
This guarantees, that the kit is mounted without tension.

### NOTICE:

The fastening of the adapter plate will  
take place at the demounted original  
carrier.

Use countersunk head allen screw  
M8 x 30 with tensilock nuts M8.

After that, mount the original carrier again.

1

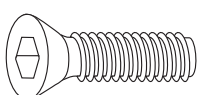
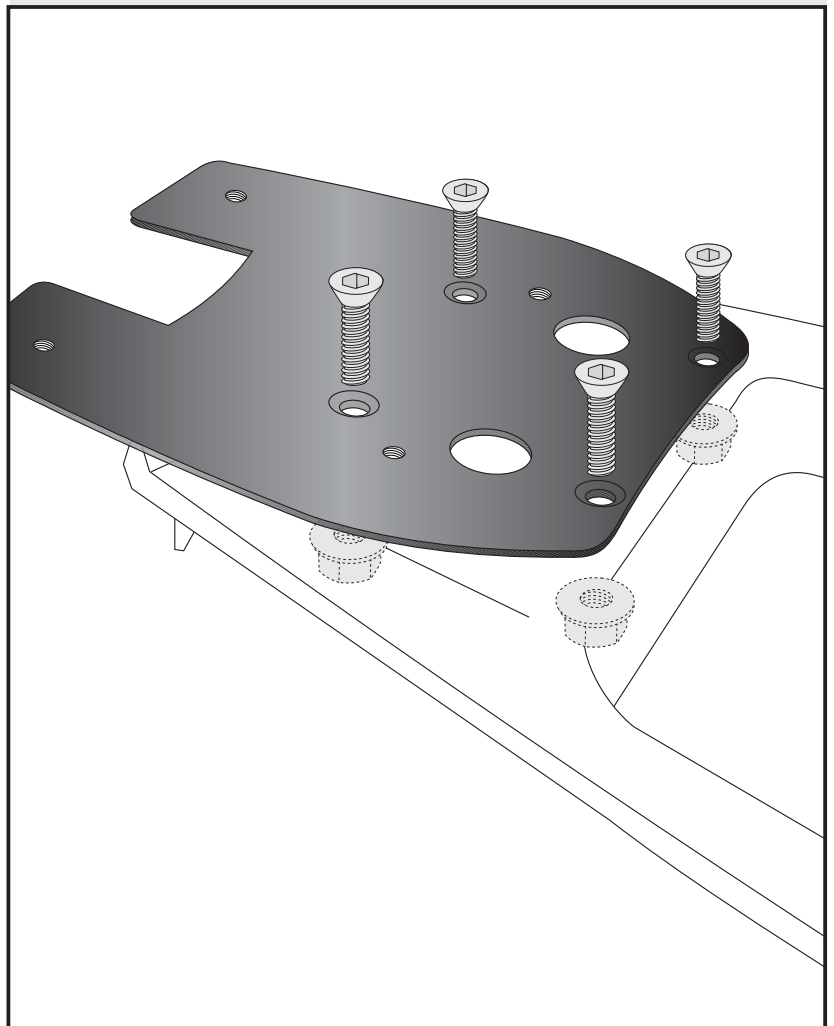

each  
4x

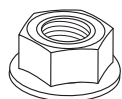

Rear aluminium rack  
HONDA XL 700V Transalp

Item - No.:  
4001.038.201 silver

## Assembling instructions

Fastening of the alu-rack:  
with allen screws M6x18 and  
special washers 20 x 20 x ø6,4.

Mount the plastic cover again.

**2**

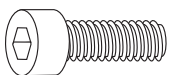
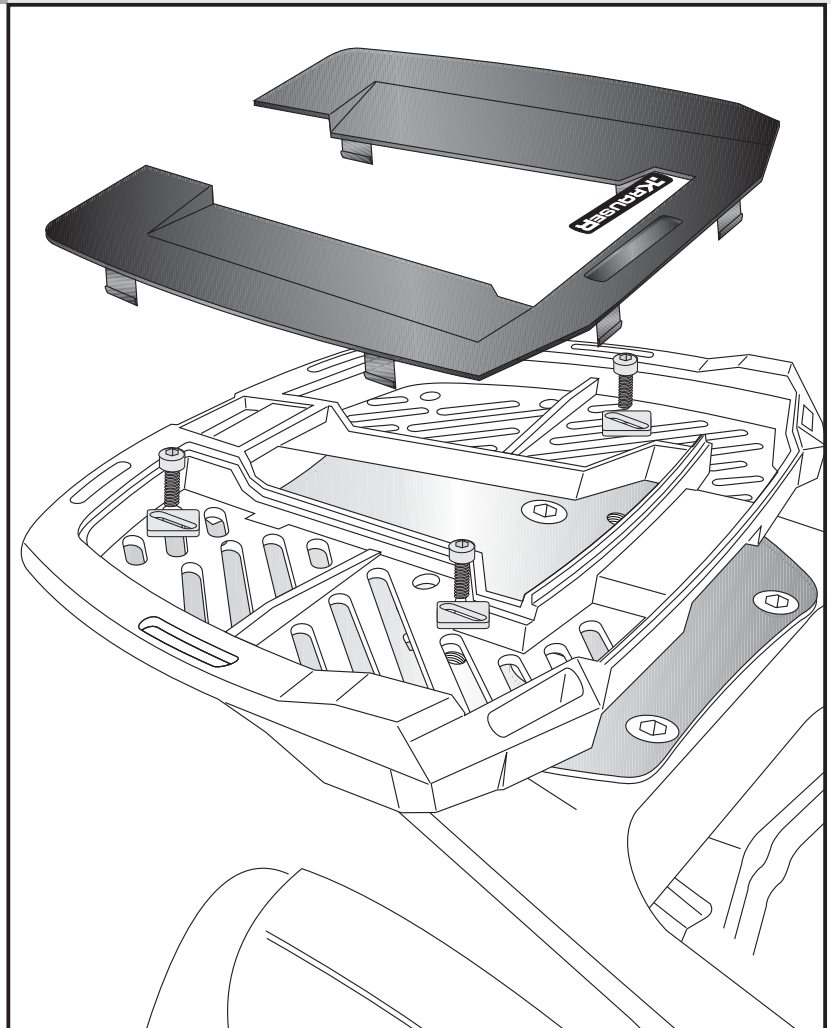

each  
4x

