

Gepäckbrücke  
BMW R 1200 R

Artikel-Nr.:  
4005.016.201 schwarz

**KRAUSER**<sup>®</sup>  
MOTORRADGEPÄCKSYSTEME ■ BIKE BAGS

## K<sup>W</sup>ING-SYSTEM

### Montage

Stück	Bestellnr.	Bezeichnung
1	705.115	Gepäckbrücke
1	705.226	Haltestrebe
4	150.889	Aludistanzen ø15 x ø9 x 25 mm
4	150.934	Linsenkopfschrauben M 6 x 40
8	150.809	U-Scheiben ø6,4
2	270.112	U-Scheiben ø5,4
2	150.810	U-Scheiben ø8,4
2	150.941	Inbusschrauben M 5 x 20
2	150.937	Linsenkopfschrauben M 8 x 16
1	705.227	Bohrschablone
4	150.986	Karosserie-Scheiben ø6,4 x ø18
1	150.533	Trägerteil K-Wing
4	150.733	Flanschkopfschrauben M6 x 20
2	270.102	Plastikstopfen 16mm
1	330.300	Schriftzug Krauser

#### Montage des K-Wing:

Das K-Wing wird auf der Gepäckbrücke mit den Flanschkopfschrauben M 6 x 20 nebst Karoseriescheiben ø6,4 x ø18 mm verschraubt. Plastikstopfen ø16mm in die dafür vorgesehenen Bohrungen einclipen.

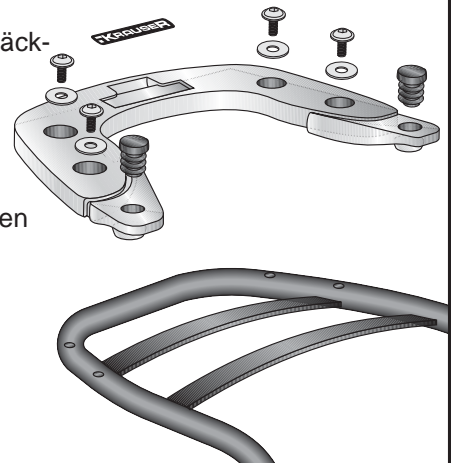

**Nach der Montage alle Verschraubungen auf festen Sitz kontrollieren!  
Bitte beachten Sie unsere beigefügten Serviceinformationen.**

**BRÜCKE IST NICHT KOMPATIBEL MIT ORIGINAL-KOFFERTRÄGER !**

Weiteres Zubehör:

3005.016.101 Motorschutzbügel schwarz  
3005.016.109 Motorschutzbügel silber



**Krauser GmbH  
An der Steinmauer 6**

**D-66955 Pirmasens**

**Tel.: 06331 - 1453 - 250  
Fax: 06331 - 1453 - 260  
eMail: [vertrieb@krauser.de](mailto:vertrieb@krauser.de)  
[www.krauser.de](http://www.krauser.de)**

## K<sup>W</sup>ING-SYSTEM

### Montage



2

Die mit Löchern versehenen Kunststoffabdeckungen auf beiden Seiten wieder einsetzen.

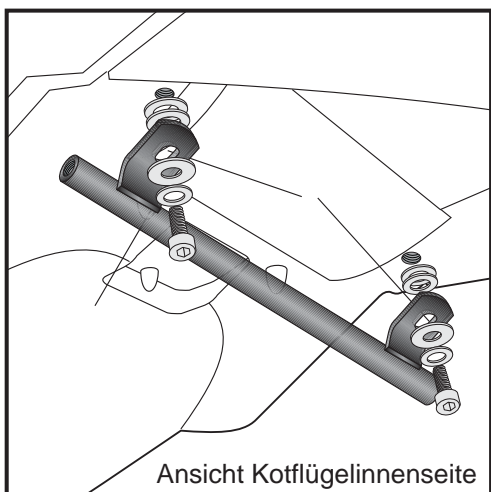

3

#### Befestigung der Haltestrebe:

Diese wird innen im Kotflügel montiert.  
Die beiden Originalschrauben  $\varnothing 5$  mm demontieren.  
Die Laschen der Haltestrebe werden unter Zwischenfügen von jeweils 2 U-Scheiben  $\varnothing 6,4$  als Abstandshalter mit den Inbusschrauben M 5 x 20 nebst U-Scheiben  $\varnothing 5,4$  und Karoseriescheibe  $\varnothing 6,4$  x  $\varnothing 18$  verschraubt.

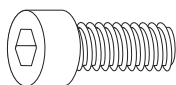

je 2x



4x



Ansicht Kotflügelinnenseite

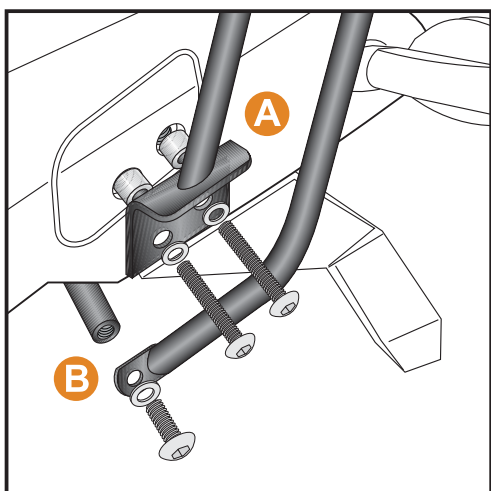

4

#### Befestigung der Gepäckbrücke oben: **A**

Durch die angebrachten Bohrungen der Kunststoffabdeckungen jeweils eine Aludistanz  $\varnothing 15$  x  $\varnothing 9$  x 25 mm stecken.  
Darüber die Haltewinkel der Gepäckbrücke platzieren.  
Die Verschraubung erfolgt mit den Linsenkopfschrauben M 6 x 40 nebst U-Scheiben  $\varnothing 6,4$ .

#### Befestigung der Gepäckbrücke unten: **B**

Außen an der zuvor montierten Haltestrebe mit den Linsenkopfschrauben M 8 x 16 nebst -Scheiben  $\varnothing 8,4$ .

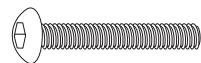

je 4x

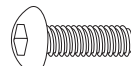

je 2x



Gepäckbrücke  
BMW R 1200 R

Artikel-Nr.:  
4005.016.201 schwarz

**KRAUSER**<sup>®</sup>

MOTORRADGEPÄCKSYSTEME ■ BIKE BAGS

## K<sup>W</sup>ING-SYSTEM

### Bohrschablone

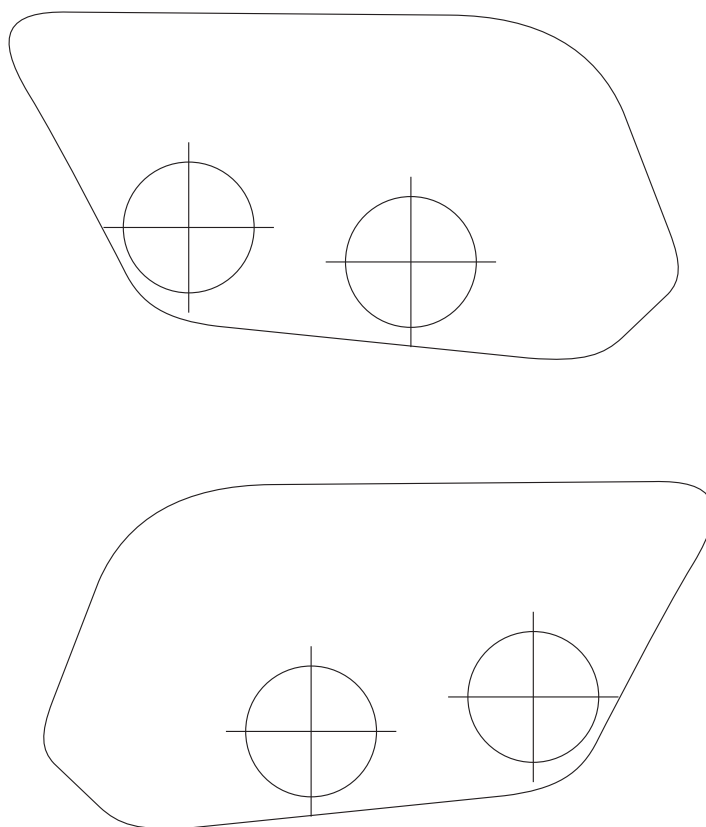

M 1:1

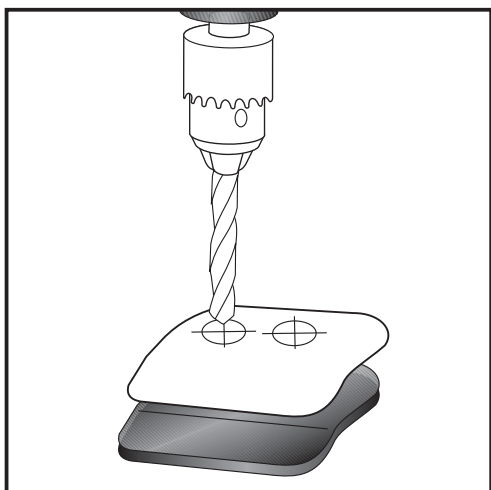

1

**Montagehinweise:**

Die hinteren Blinker verbleiben in der Originalposition.

Vorbereitende Arbeiten:

Die Kunststoffabdeckungen seitlich aus der Heckverkleidung nehmen.  
Bohrschablone ausschneiden und auflegen.  
Bohrungen  $\varnothing 17$  mm anbringen.

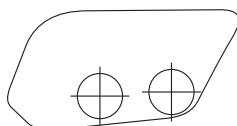

$\varnothing 17$  mm

Wir fahren voraus.

3

Rear carrier  
BMW R 1200 R

Item - No.:  
4005.016.201 black

**KRAUSER**<sup>®</sup>  
MOTORRADGEPÄCKSYSTEME ■ BIKE BAGS

## K<sup>W</sup>ING-SYSTEM

### Assembling instructions

quant	item no.	description
1	705.115	rear carrier
1	705.226	mounting strut
4	150.889	alu spacer ø15 x ø9 x 25 mm
4	150.934	fillister headscrew M 6 x 40
8	150.809	washer ø6,4
2	270.112	washer ø5,4
2	150.810	washer ø8,4
2	150.941	allen screw M 5 x 20
2	150.937	fillister headscrew M 8 x 16
1	705.227	drilling pattern
4	150.986	body washer ø6,4 x ø18
1	150.533	carrier part K-Wing
4	150.733	flange screw M6 x 20
2	270.102	plastic plug 16mm
1	330.300	emblem „KRAUSER“

#### Fastening of the carrier K-Wing:

The K-Wing will be fixed with flange screws M 6 x 20 and body washers ø6,4 x ø18 mm. Position the plastic plugs ø16mm in the borings.

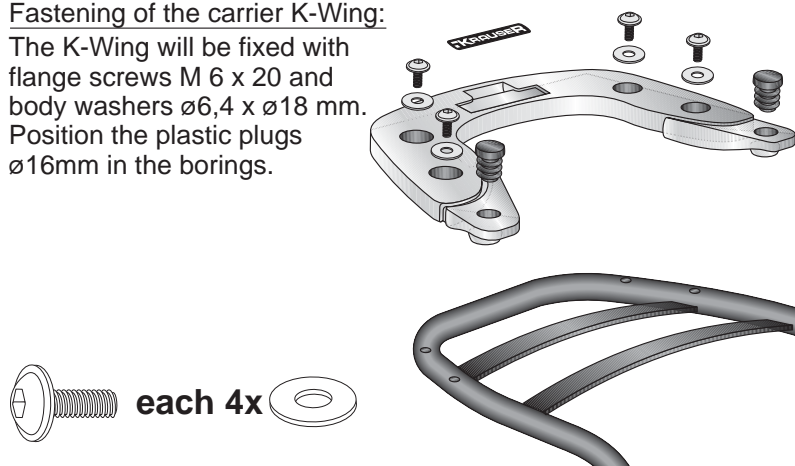

**Control all screw connections after the assembly for tightness!**  
Please notice our enclosed service information.

The Hepco & Becker rear rack cannot be used together with the original BMW side carrier.

Also available:

3005.016.101

Engine guard black

3005.016.109

Engine guard silver



**Krauser GmbH**  
An der Steinmauer 6  
D-66955 Pirmasens  
Germany

**Tel.: +49 6331 - 1453 - 250**  
**Fax: +49 6331 - 1453 - 260**  
**eMail: [vertrieb@krauser.de](mailto:vertrieb@krauser.de)**  
**[www.krauser.de](http://www.krauser.de)**

Rear carrier  
BMW R 1200 R

Item - No.:  
4005.016.201 black

## K<sup>W</sup>ING-SYSTEM

### Assembling instructions



**2** Mount the plastic covers.

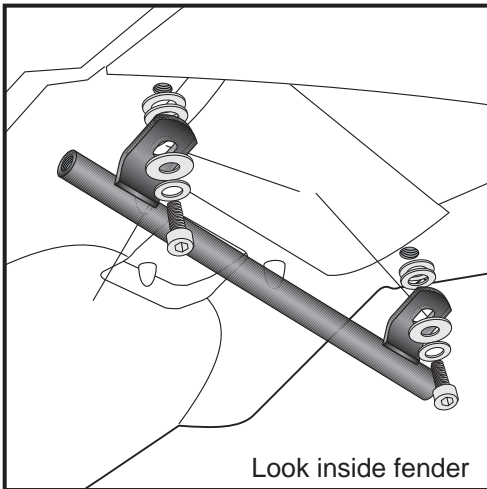

**3** Fastening of the mounting strut:  
will be fixed inside fender.  
The original screws are not needed any longer.  
Sandwich 2 washers  $\varnothing 6,4$  at both side.  
Fix the mounting strut with allen screws M 5 x 20, washers  $\varnothing 5,4$   
and body washers  $\varnothing 6,4 \times \varnothing 18$ .

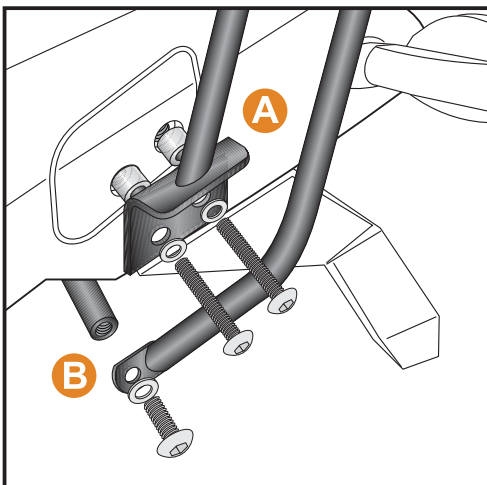
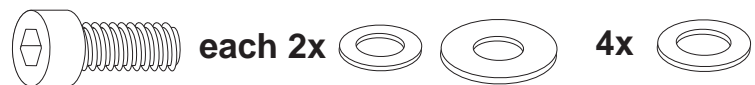

**4** Fastening of the rear rack top: **A**  
Put spacers  $\varnothing 15 \times \varnothing 9 \times 25$  mm in the holes in the plastic cover.  
Fix the rack with filister head screws M 6 x 40 and washers  $\varnothing 6,4$ .  
Fastening of the rear rack bottom: **B**  
At the mounting strut with filister head screws M 8 x 16 and washers  
 $\varnothing 8,4$ .

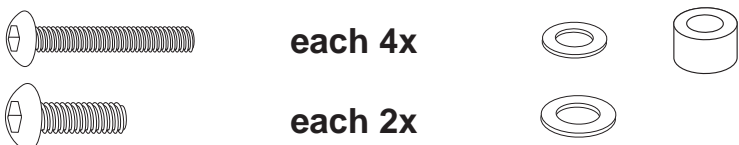

Rear carrier  
BMW R 1200 R

Item - No.:  
4005.016.201 black

**KRAUSER**<sup>®</sup>

MOTORRADGEPÄCKSYSTEME ■ BIKE BAGS

## K<sup>W</sup>ING-SYSTEM

### Drilling pattern

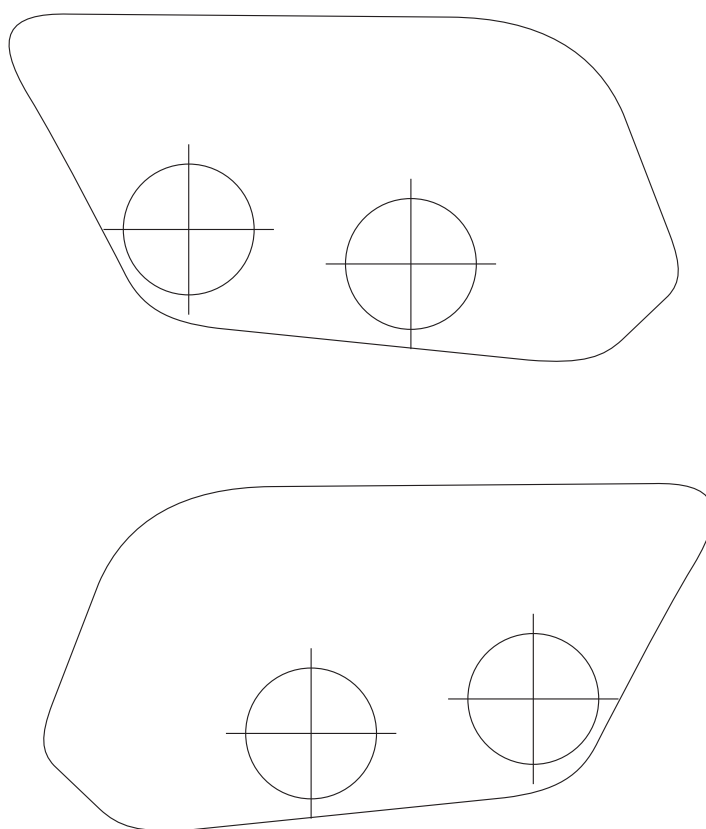

M 1:1

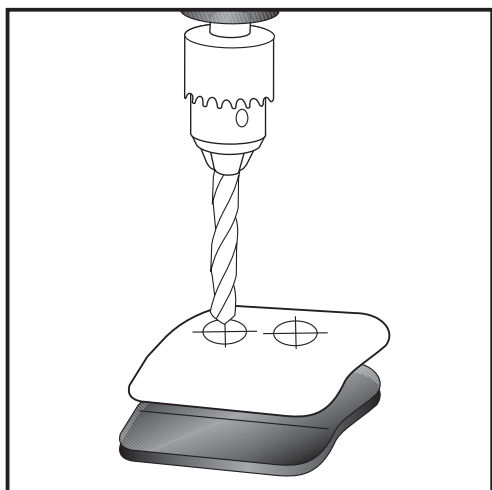

1

**Notice:**

The rear blinker remains in original position.

**Preparing:**

Dismantle plastic cover in the rear cover.

Cut out the drilling pattern.

Make to borings  $\varnothing 17$  mm.

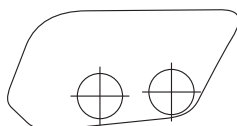

$\varnothing 17$  mm