

# Motorschutzbügel inkl. ProtectionPad



HONDA CB 650 F

501.983 00 01 schwarz

**KRAUSER**<sup>®</sup>  
MOTORRADGEPÄCKSYSTEME ■ BIKE BAGS

HONDA CB 650 F

3001.068.101 schwarz

## Montage

Der Bausatz umfaßt die folgenden Teile:

Stück	Bestellnr.	Bezeichnung				
1	700008695	Motorschutzbügel links	1	507.001 ProtectionPad Set li/re, schwarz		
1	700008696	Motorschutzbügel rechts	bestehend aus:			
1	151.475	Inbusschrauben M10x150x1,25	1	Padkopf links	1	Padkopf rechts
1	151.476	Inbusschrauben M10x160x1,25	1	Polymerelement links	1	Polymerelement rechts
			1	Logo-Blende links	1	Logo-Blende rechts
			2	Hülse ø11 mm		



Als weiteres Zubehör lieferbar:

Kofferträger (Lock it System, abnehmbar)  
Alurack/Easyrack  
C-Bow Halter für Softtaschen

**Anzugsmomente des Motorradherstellers beachten!**  
Nach der Montage alle Verschraubungen auf festen  
Sitz kontrollieren!  
Bitte beachten Sie unsere beigefügten  
Serviceinformationen.



Hepco & Becker GmbH  
An der Steinmauer 6  
D-66955 Pirmasens  
Tel.: 0049 6331 - 1453 - 100  
www.hepco-becker.de



Krauser GmbH  
An der Steinmauer 6  
D-66955 Pirmasens  
Tel.: 0049 6331 - 1453 - 250  
www.krauser.de

# Motorschutzbügel inkl. ProtectionPad



HONDA CB 650 F

501.983 00 01 schwarz

**KRAUSER**<sup>®</sup>  
MOTORRADGEPÄCKSYSTEME ■ BIKE BAGS

HONDA CB 650 F

3001.068.101 schwarz

## Montage

### Vorbereitung:

Der Protection Pad - Kopf muß vor der Befestigung am Halter zusammengebaut werden.

Zuerst die Hülse einsetzen. ①  
Anschließend das Polymerelement einschieben. ②  
Zuletzt die Logo-Blende einsetzen. ③

### Bitte Reihenfolge beachten!

### Vorbereitung:

um ein Entfernen der vorderen Motorbefestigungsschrauben zu ermöglichen, müssen die Kunststoffverkleidungsteile nach vorne gedrückt werden. Hierzu die Schrauben der Verkleidung herausdrehen.

1

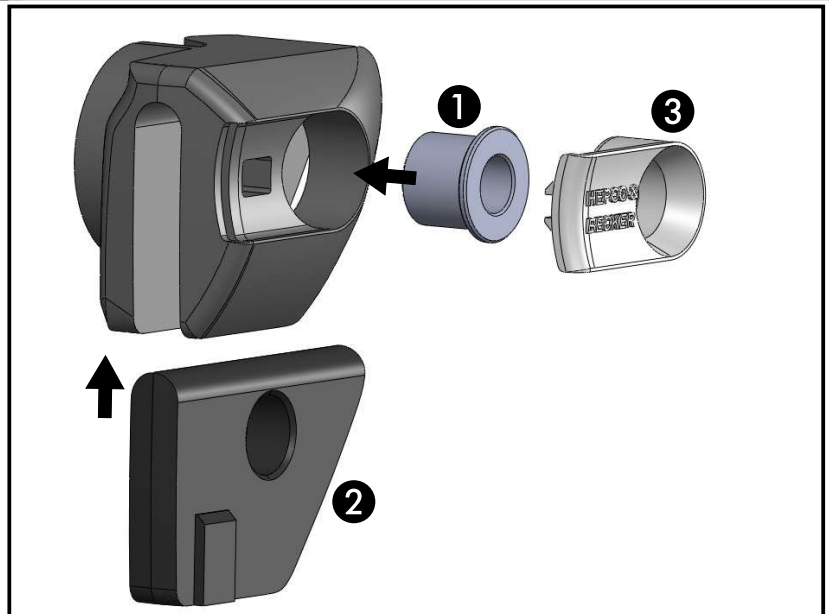

**Achtung ! Immer nur eine Seite nach der anderen montieren. Ansonsten besteht die Gefahr, dass sich der Motor absenkt.**

### Befestigung des Motorschutzbügel

rechts und links vorne: ①  
mit den Original-Motorbefestigungsschrauben. Dabei auf die Position des Hupenhalters achten, der auch ein Gewinde für die Verkleidung besitzt (nach rechts bis zum Anschlag gedreht). Auf der rechten Seite mit dem Halter ohne Hupe entsprechend vorgehen.

### Befestigung des Motorschutzbügel

rechts und links hinten: ②  
Die Originalschraube der hinteren Motoraufhängung ausdrehen, diese entfällt. Den Motorschutzbügel zusammen mit dem ProtectionPad mit der Inbusschraube M10x1,25x150 auf der linken Seite anschrauben. Auf der rechten Seite mit der Inbusschraube M10x1,25x160.

Verkleidung wieder befestigen.

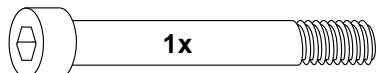
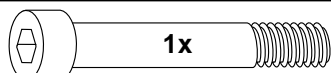

2

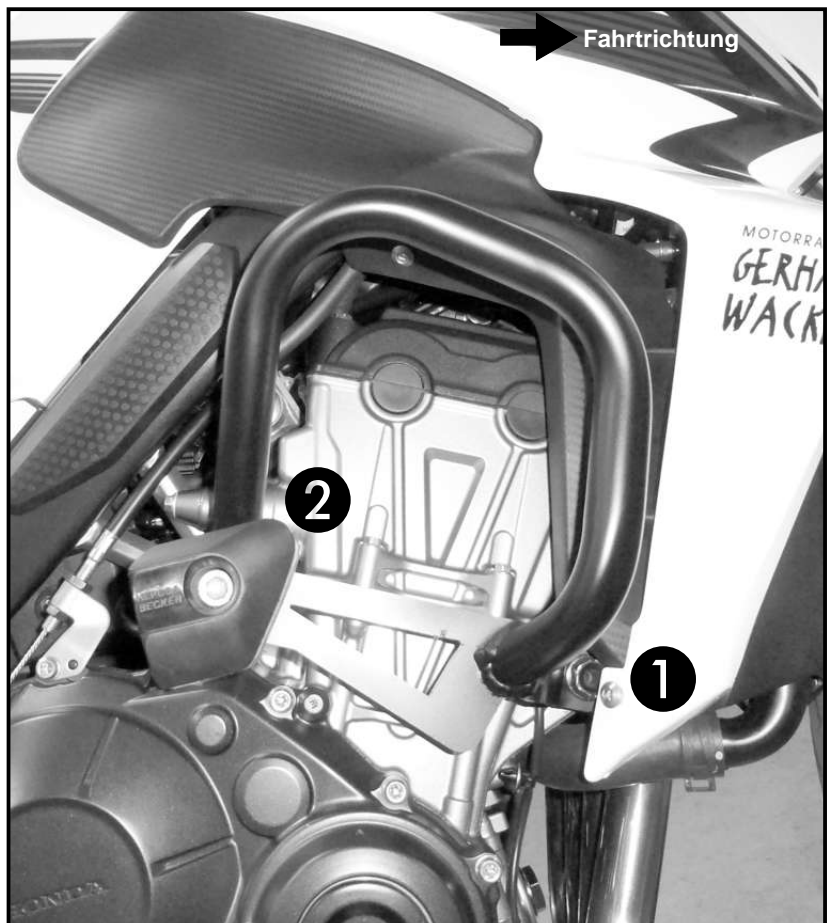

# Engine guard with ProtectionPad



HONDA CB 650 F

501.983 00 01 black

**KRAUSER**<sup>®</sup>  
MOTORRADGEPÄCKSYSTEME ■ BIKE BAGS

HONDA CB 650 F

3001.068.101 black

## Assembling instructions

The kit includes the following parts:

Quant	item no.	description				
1	700008695	engine guard left	1	507.001 ProtectionPad Set black		
1	700008696	engine guard right	included:			
2	151.475	allen screw M10x150x1,25	1	Pad left	1	Pad right
2	151.476	allen screw M10x160x1,25	1	Polymer element left	1	Polymer element right
			1	cover left	1	cover right
			2	spacer ø11 mm		



Also available:

Side carrier (Lock it System, removable)  
Alurack/Easyrack  
C-Bow Holder for softbags

**Control all screw connections after the assembling for tightness!  
Please notice our enclosed service information.**



**Hepco & Becker GmbH**  
An der Steinmauer 6  
D-66955 Pirmasens  
Tel.: 0049 6331 - 1453 - 100  
[www.hepco-becker.de](http://www.hepco-becker.de)



**Krauser GmbH**  
An der Steinmauer 6  
D-66955 Pirmasens  
Tel.: 0049 6331 - 1453 - 250  
[www.krauser.de](http://www.krauser.de)

# Engine guard with ProtectionPad



HONDA CB 650 F  
501.983 00 01 black

**KRAUSER**<sup>®</sup>  
MOTORRADGEPÄCKSYSTEME ■ BIKE BAGS

HONDA CB 650 F  
3001.068.101 black

## Assembling instructions

### Preparing:

The Protection Pad kit must be assembled before attaching the holder.

First insert the spacer. ①  
Then push in the polymer element. ②  
At last insert the cover. ③

**Please note the sequence !**

### Preparing:

to allow removal of the front engine mounting screws, the plastic panels must be pushed forward.  
For this, dismantle the screws of the panels.

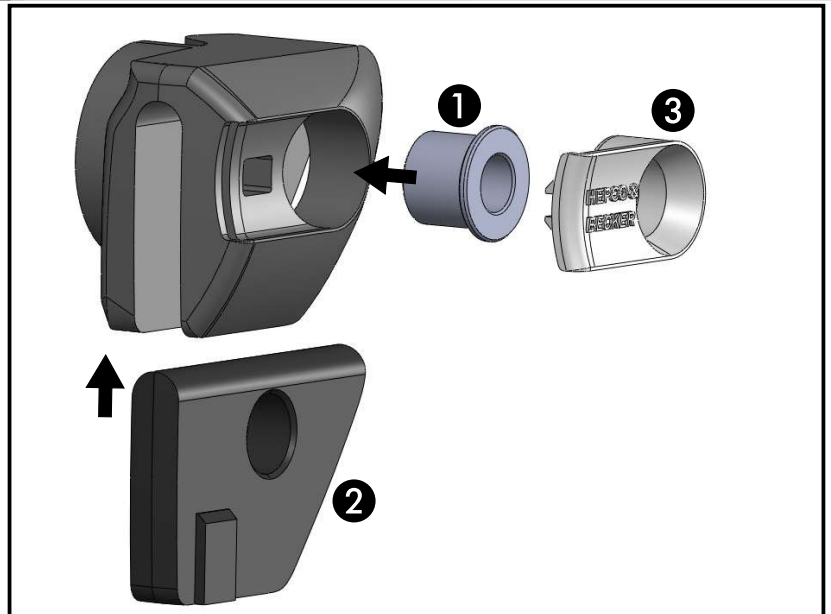

**Attention! Mount one side after the other. Otherwise, there is the risk that the engine block change its position.**

### Fastening of the engine guard

front right+left: ①

with the original screws of the engine bolting. Pay attention to the position of the horn holder, which also has a thread for lining (turned to the right until it stops). Proceed accordingly on the right side with the holder without horn.

### Fastening of the engine guard

rear right+left: ②

Dismantle original screw of the rear engine bolting, screw is obsolete. Fix the engine guard together with the ProtectionPad with allen screw M10x150x1,25 on the left side and with allen screw M10x160x1,25 on the right side.

Mount plastic panels again.

