

Anbauhinweise für Crash Pads Honda CBR 1000 RR '06- Art.Nr.: 550H114

Wichtig: Wenn Sie kein ausgebildeter Mechaniker sind, wenden Sie sich an eine Fachwerkstatt!

Bitte unbedingt vor dem Anbau beachten!

Die Montage muss **seltenweise** erfolgen!

Das **gleichzeitige Lösen** der beiden Motorhalteschrauben ist zu vermeiden!

Verkleidung an der Unterseite aussparen **oder** original Verkleidungshalter über den Befestigungspunkten der LSL-Crash Pad Adapterplatten mit beiliegenden Buchsen L=9mm unterlegen und mit Schrauben M6x20+U-Scheiben befestigen!

Anzugsdrehmomente lt. Herstellerangaben!

Anbau der rechten Seite

(Ansicht von hinten)

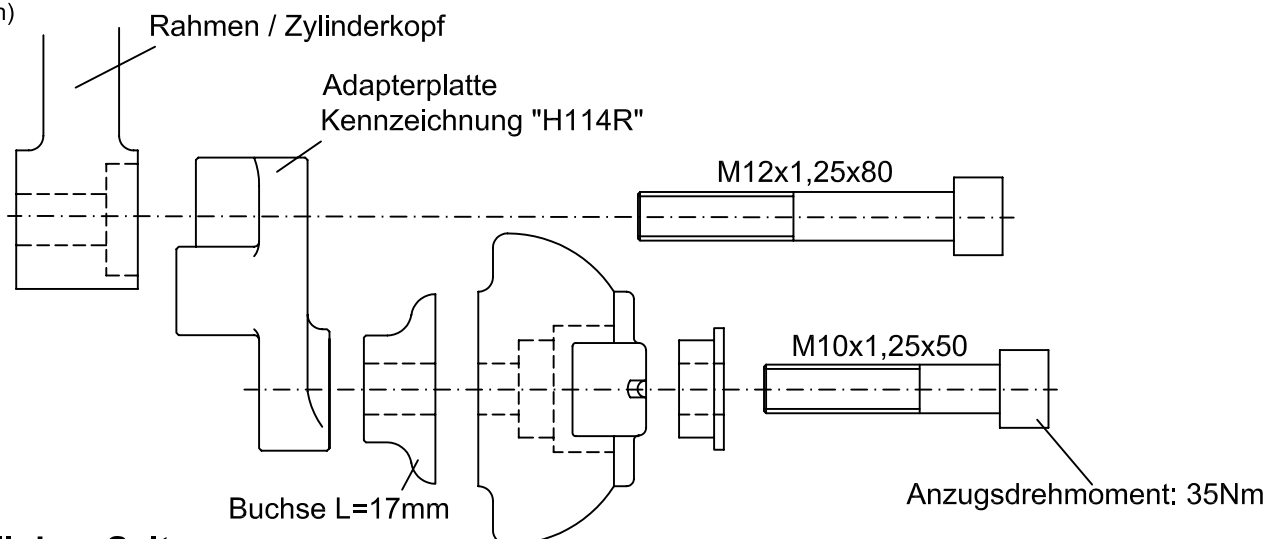

Anbau der linken Seite

(Ansicht von hinten)

Wichtig: Das Lichtmaschinenkabel zwischen Wasserpumpenflansch und Rahmen führen! Nicht einquetschen!

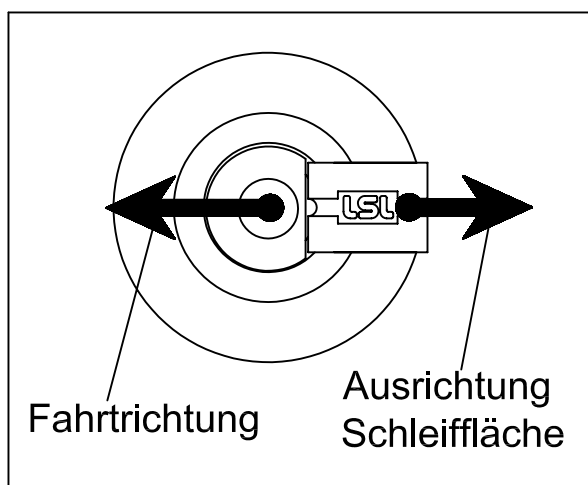
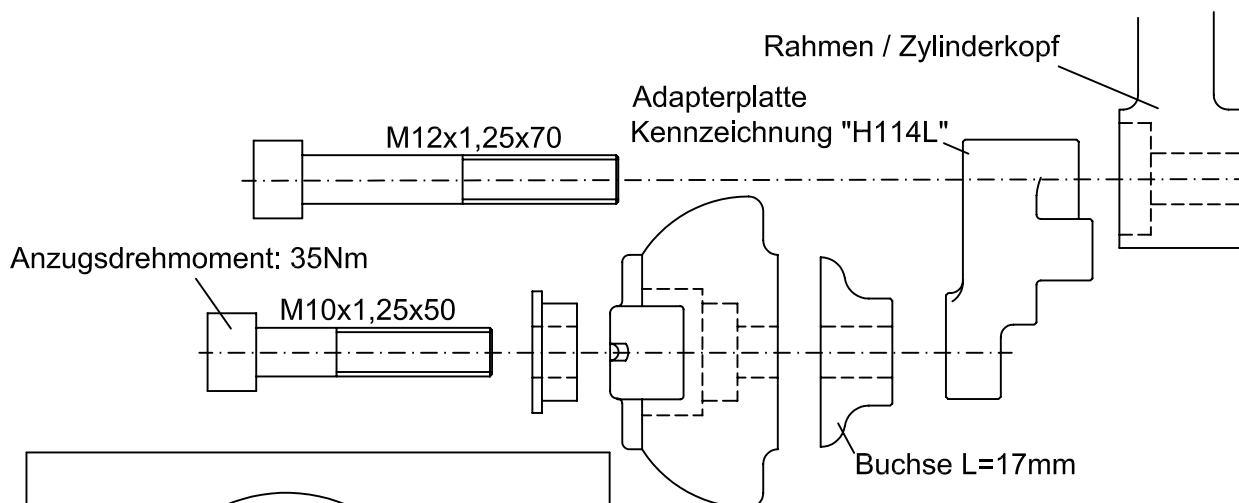

LSL-Motorradtechnik GmbH • D-47809 Krefeld
www.lsl-motorradtechnik.de

Stand: 05/2006