

Wichtig: Wenn Sie kein ausgebildeter Mechaniker sind, wenden Sie sich bitte an eine Fachwerkstatt.

Anzugsdrehmomente der M6 Motordeckelschrauben lt. Herstellerangabe!

Anbau der rechten Seite:

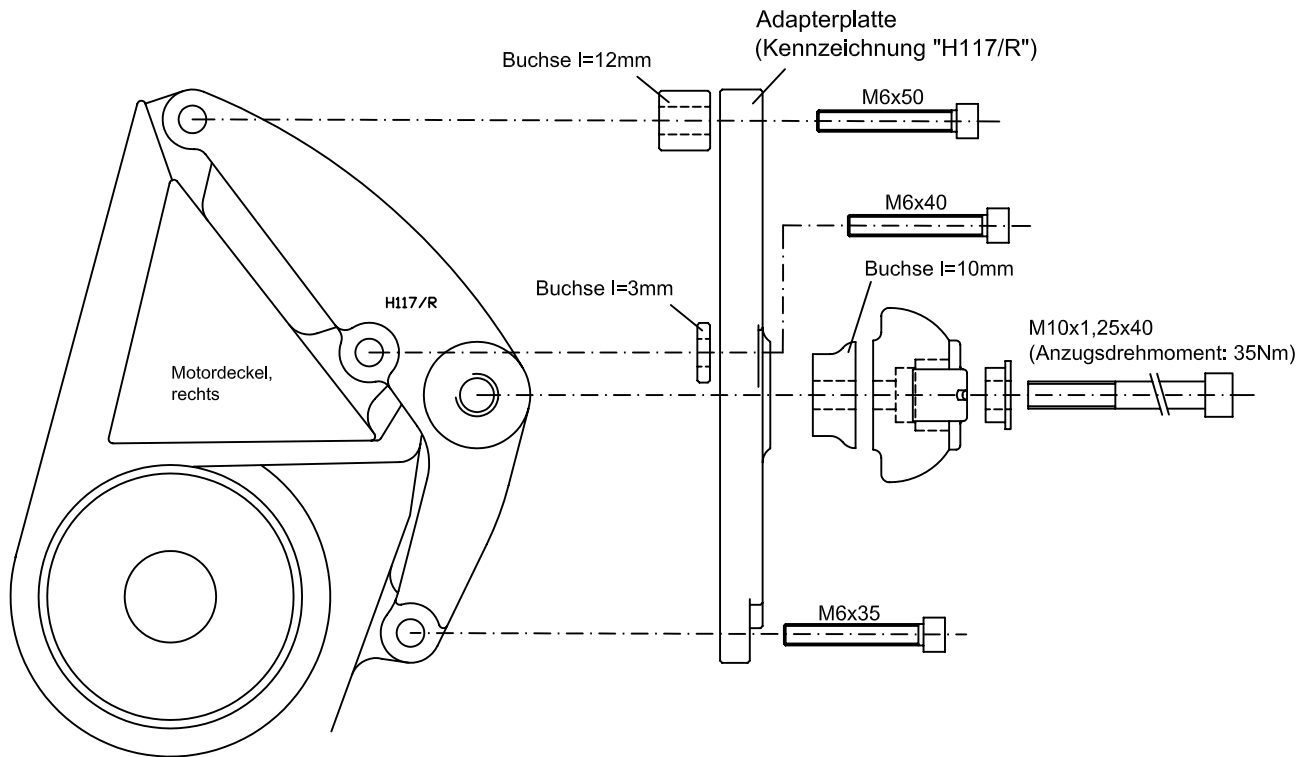

Anbau der linken Seite:

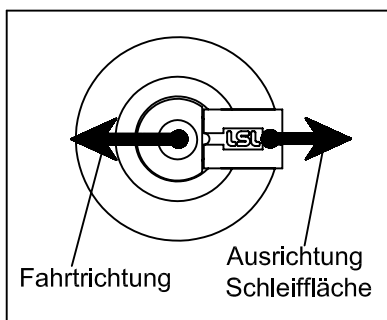
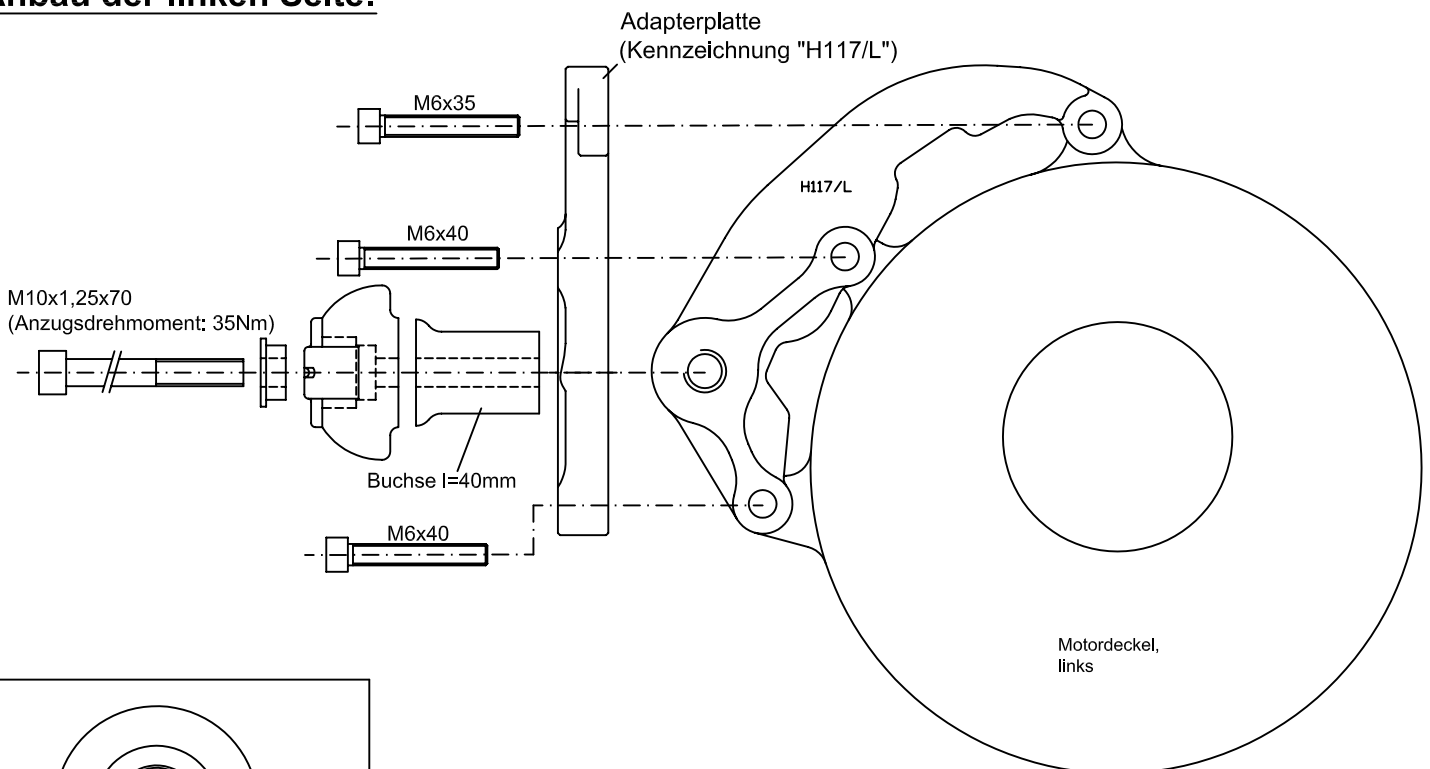

LSL-Motorradtechnik GmbH • D-47809 Krefeld

www.lsl.eu