

Montageanleitung



Suzuki SV 650 S `99-02

Demontage:

- Verkleidungsscheibe, linkes und rechtes Verkleidungsteil (Scheibe), Griffarmaturen, obere Gabelbrücke und Lenkerstummel gemäß Werkstatthanleitung entfernen
- Zündschloss von der demontierten originalen Gabelbrücke mit Spezialwerkzeug oder durch Ausbohren der Befestigungsschrauben entfernen.

Montage:

- Zündschloss mit beiliegenden Distanzrollen und Schrauben mit 18-21 Nm an der Gabelbrücke befestigen und Schraubenköpfe ausbohren (Diebstahlsicherung). Anschließend den mitgelieferten Distanzring auf das Gabeljoch auflegen und ABM-Gabelbrücke mit der originalen Hutmutter, Scheibe (Drehmoment nach Herstellerangaben, siehe Werkstatthandbuch) und 2 x M8 x 20 Klemmschrauben mit 18-21 Nm befestigen.
- Lenker und Griffarmaturen provisorisch vormontieren.
- Leitungen, Elektrik und Züge gemäß beiliegendem Montagehinweis verlegen. Nach der Endmontage die Freigängigkeit aller Leitungen und Züge kontrollieren und durch Kabelbinder nur so fixieren, dass deren Freigängigkeit weiterhin erhalten bleibt und sie bei vollem Lenkeinschlag nicht geknickt werden. Hinweis: Wer will kann zur besseren Verlegung des Kupplungszuges auch den originalen Zug des N-Modells der SV 650 verwenden. Dieser kostet beim Suzuki-Händler ca. 20,- EUR und hat nicht den etwas störenden Stahlbogen am oberen Ende.
- Verlängerte Stahlflexbremsleitungen entsprechend den Montagehinweisen des Herstellers verlegen (siehe Teile-Gutachten bzw. Montagehinweise der Leitungen).
- Verkleidungsscheibe kürzen oder die mitgelieferte Scheibe montieren. Bei der entgeltlichen Fixierung des Lenkers und der Armaturen darauf achten, dass bei Volleinschlag nirgendwo etwas ansteht. Zur entgeltlichen Montage der Bedienelemente ist es notwendig Löcher für die Zentrierstifte zu bohren. Dazu die Bedienelemente ausrichten und die Stelle der Zentrierstifte anzeichnen. Anschließend die markierte Stelle ankörnen und mit einer Bohrung (Durchmesser und Tiefe entsprechen dem Zentrierstift) versehen.
- Den Bremsflüssigkeitsbehälter mit Hilfe des mitgelieferten Halters (Gewindebolzen) wie folgt befestigen. Den Gewindebolzen anstelle der oberen Schraube des Klemmstücks der Bremsarmatur eindrehen. Anschließend mit der Distanzmutter die Bremsarmatur befestigen. Danach den Behälter auf den Bolzen aufstecken und mit der Stopmutter, U-Scheibe befestigen. Zuvor den Verbindungsschlauch austauschen (Originalklemmen werden wiederverwendet).
- Alle demontierten Teile wieder gemäß Angaben aus dem Werkstatthandbuch montieren.



Montagehinweis



Modell: **Suzuki SV 650 S**

Baujahr: **1999-2002**

Typ: **AV**

Kennz.: **SV65**

Zuordnung der Bremsleitungen für Superbike

Handbremszylinder-Verteiler

kurze Leitung

Verteiler-Bremssattel rechts/Bremssattel links

lange Leitungen

Gaszug: **original**

Chokezug: **original**

Kupplungszug: **original**

Kuppl.-leitung: **keine**

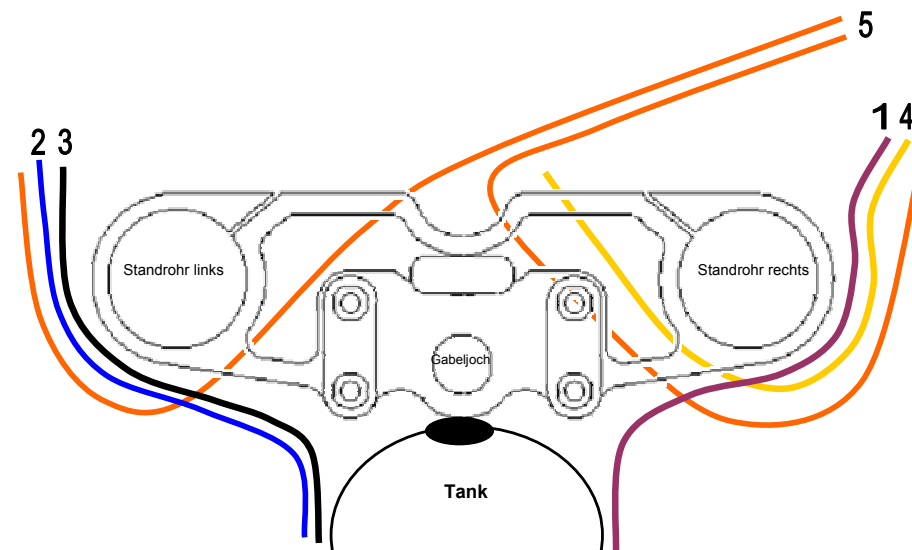

- 1 Gaszüge
- 2 Chokezug
- 3 Kupplungszug
- 4 Stahlflex-Bremsleitung
- 5 Elektrische Leitungen

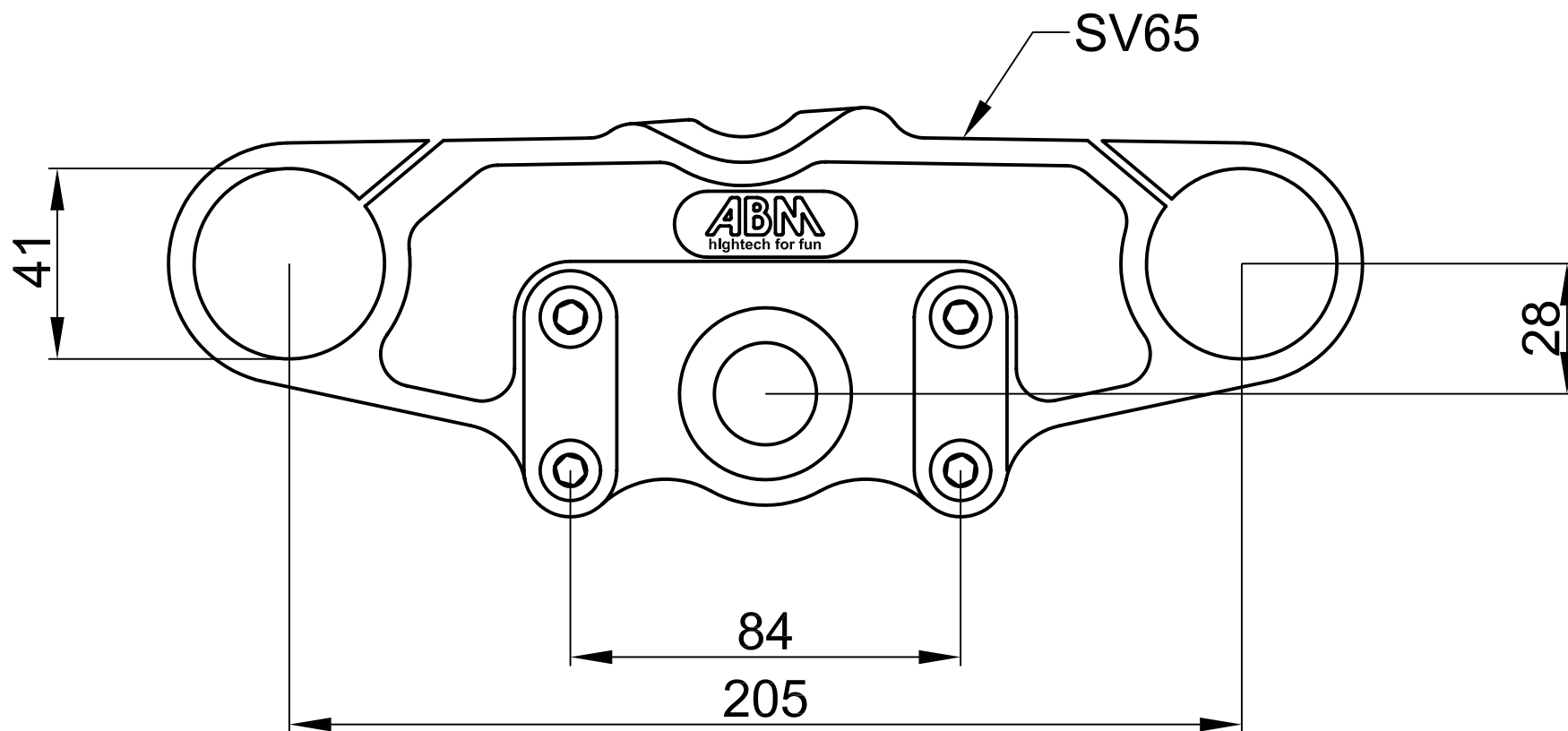

Erstellt/ geprüft:	J. Mehlhorn	 Fahrzeugtechnik GmbH	Dicke der Grundplatte 20 mm Maßstab %
Datum:	06.02.01	Urheberrecht nach DIN 34, Absatz 2.1 wird beansprucht!	Bezeichnung/Typ Gabelbrücke SV65