

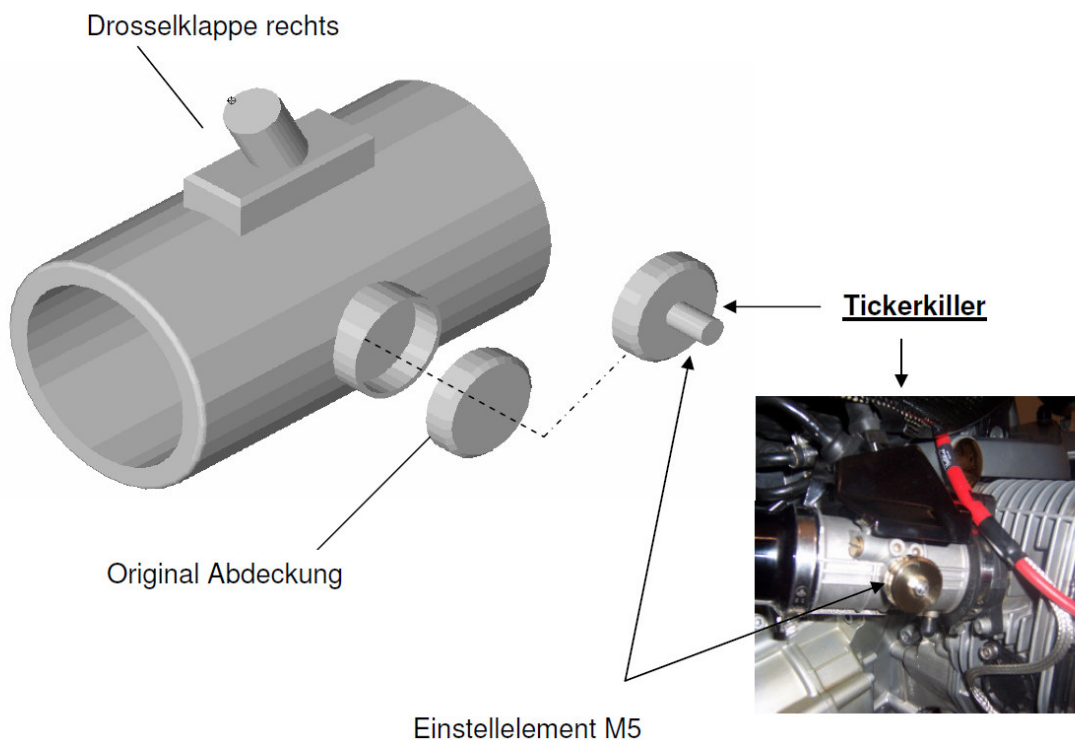

Montagehinweis des Tickerkillers



Mit einem Bohrer $d = 4-5\text{mm}$ mittig das Original-Käppchen aufbohren.

Achtung ! nicht zu tief, bei den 1100er ist das meistens aus Alu, bei den 1150er aus einem festeren Material.

Das Käppchen wird nun mit einer Spitzzange o.ä, wie eine Dose geöffnet und entfernt. Den Tickerkiller auspacken, und den Einsteller M5 entfernen.

Mit Loctite die Kontaktstellen einstreichen, ist aber nicht Bedingung.

Nun mit einer Zulage, einem Kunststoffplättchen oder ähnlichem (dient als Schutz) den Tickerkiller vorsichtig mit einem leichten Hammer aufschumpfen bis ein Anschlag spürbar ist. Ist er zu stramm, nehmen Sie ein feines Schmirgelpapier/-leinen und arbeiten die DK-Buchse ein wenig nach (braucht meist nicht viel...)

Das Stellelement M5 hineindrehen, so das die Drosselklappe leicht klemmt.

VORSICHT / AUFPASSEN, denn nach fest kommt ab!

Den Einsteller nun ein **wenig lösen** bis die Drosselklappenwelle **leichtgängig** läuft.

So nun ist es fast geschafft---- jetzt noch die Mutter M5 kontern----fertig!!

Hört sich schlimmer an als es ist!

Viel Spaß nun mit der Q ohne klappern!

Ihr Boxer-Design-motorbike-Team