



## Montageanleitung

### Seitlicher Kennzeichenhalter Kawasaki VN900

#### Lieferumfang:

- 1 Seitlicher Kennzeichenhalter
- 1 Achshülse
- 2 Schrauben mit Scheiben und Hutmuttern
- 1 Kennzeichenträgerplatte
- 4 Kabelbinder

#### Montage:

Bocken Sie das Motorrad so auf, dass das Hinterrad gerade frei beweglich ist. Achten Sie auf den sicheren Stand des Fahrzeugs!

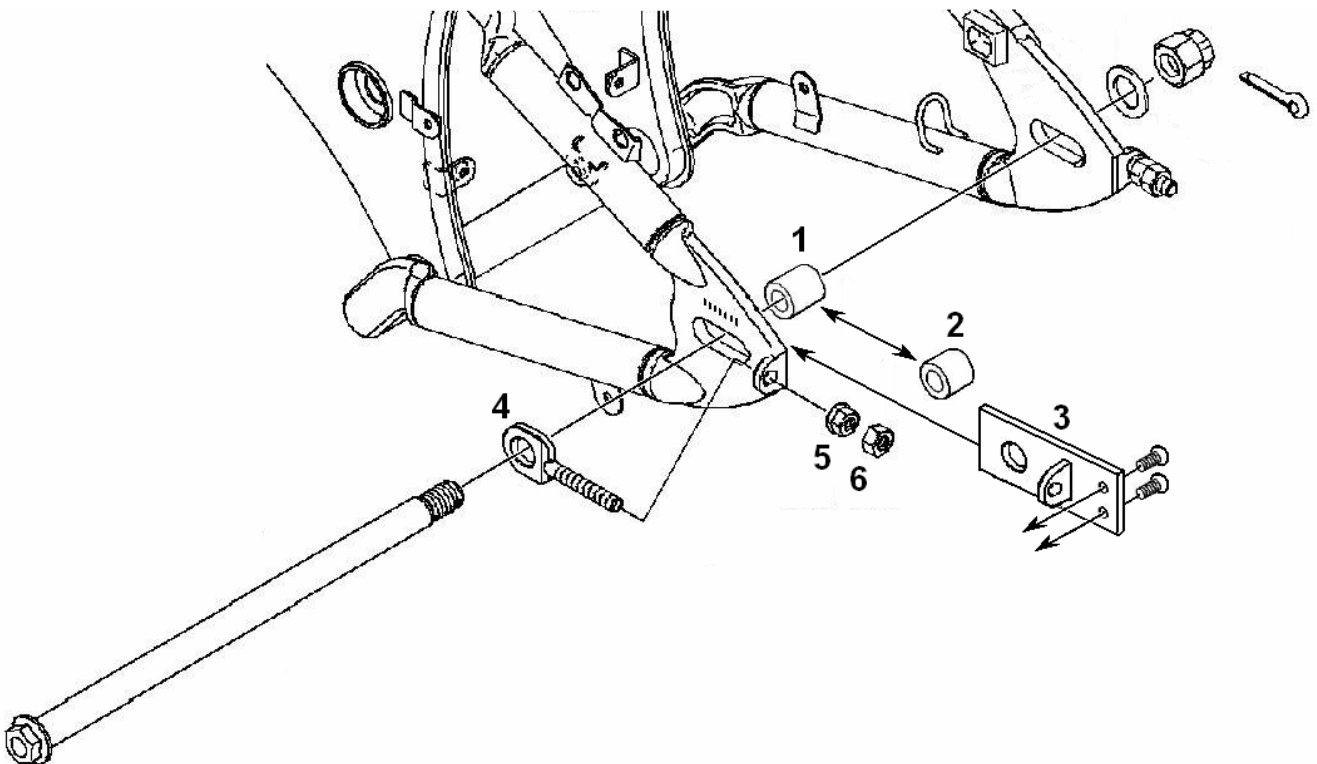

Lösen Sie die Riemenspannmutter (5+6) an der Schwinge.

Entfernen Sie den Splint, lösen Sie die Achsmutter und ziehen Sie die Achse heraus.  
Ersetzen Sie die Originalachshülse (1) durch die Adapterplatte (3) und die Achshülse (2) des Kennzeichenhalters. Schieben Sie dabei die Bohrung in der Lasche der Adapterplatte (3) über die Riemenspannschraube (4).

Schieben Sie die Achse durch die Riemenspannschraube (4), die Schwinge, die Adapterplatte (3), die Achshülse (2) und das Hinterrad in die rechte Seite der Schwinge. Stellen Sie die korrekte Riemenspannung wieder ein.

Bringen Sie die Hinterachsmutter wieder an und fixieren Sie sie mit dem vorgegebenen Anzugsmoment des Herstellers.

Befestigen Sie die Kennzeichenplatte und das Kennzeichen an der Adapterplatte (3), achten Sie dabei auf ausreichenden Abstand zum Reifen und zum Heckteil!

Achten Sie darauf, dass das Kennzeichen der Richtlinie 92/94/EG (siehe Bild) entsprechend positioniert ist!

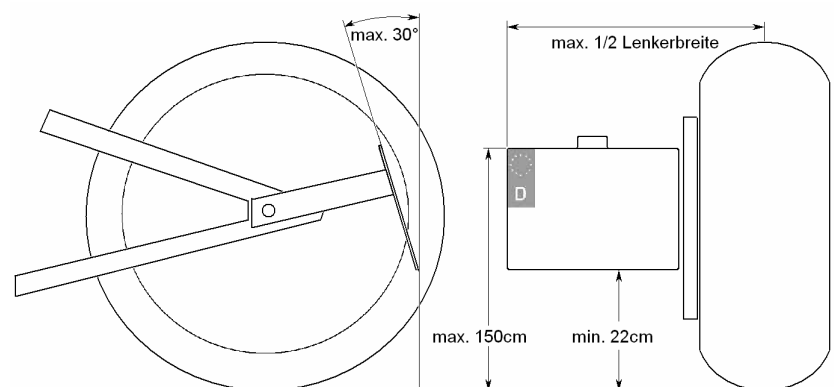

Montieren Sie die Kennzeichenbeleuchtung und schließen Sie sie an das Bordnetz an.  
Verlegen Sie das Kabel so, dass es nicht in Kontakt mit dem Hinterrad kommen kann und befestigen Sie es mit den Kabelbindern!

Überprüfen Sie alle Schrauben auf festen Sitz!

Das Thunderbike-Team wünscht viel Vergnügen.



Thunderbike  
Güterstrasse 5  
D-46499 Hamminkeln  
Telefon (0049) 2852 - 6777 - 33  
Telefax (0049) 2852 - 5444  
info@thunderbike.de