

## Montageanleitung

### Seitlicher Kennzeichenhalter für Harley-Davidson® Softail™, Rocker™, Cross Bones™ (ab 2008)

#### Lieferumfang:

- 1 Seitlicher Kennzeichenhalter
- 1 Distanzhülse
- 2 Schrauben mit Scheiben und Hutmuttern
- 1 Kennzeichenträgerplatte
- 4 Kabelbinder

#### Montage:

Bocken Sie das Fahrzeug so auf, dass das Hinterrad entlastet wird.

Demontieren Sie die Auspuffanlage so weit, dass Sie die Hinterradachse herausziehen können (i.d.R.: Abbau des oberen Schalldämpfers).

Lösen Sie die Riemenspannschrauben, entfernen Sie die Hinterradachsmutter und ziehen Sie die Achse heraus.

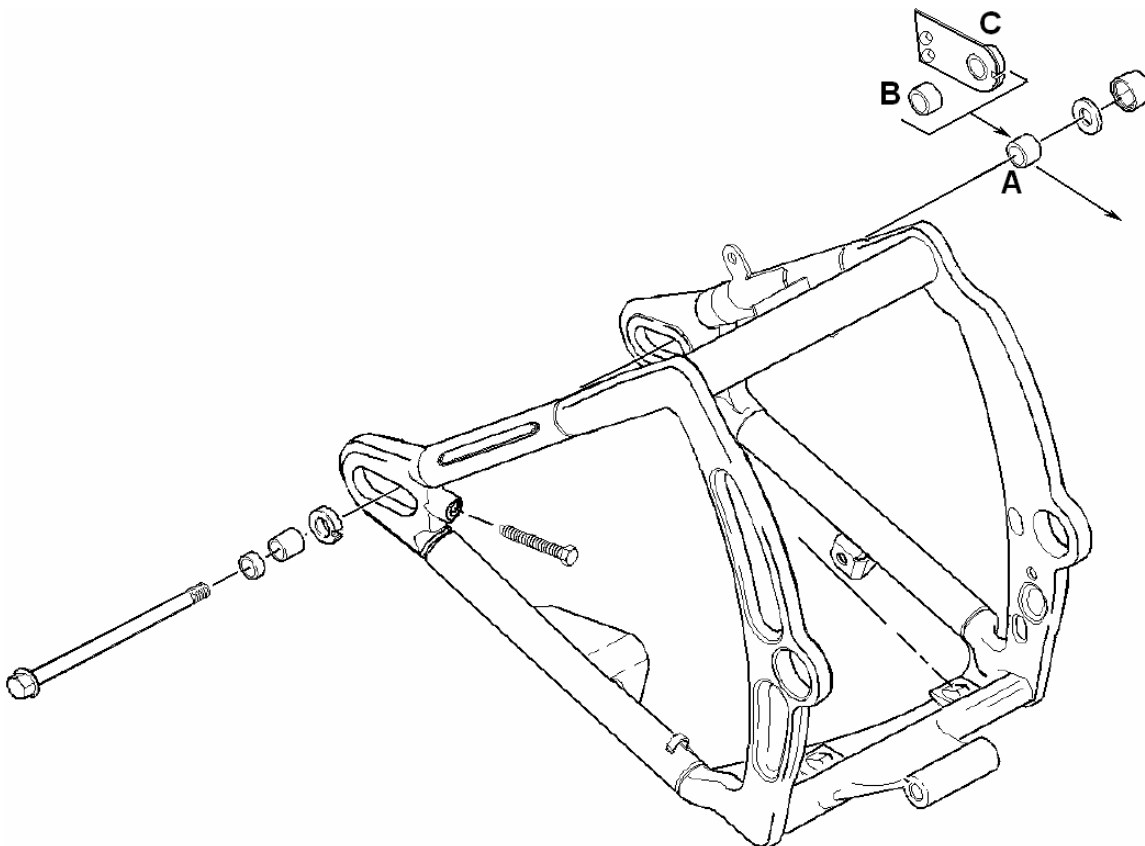

Ersetzen Sie die Hülse (A) durch den Kennzeichenträger (C) und die Distanzhülse (B).

Stellen Sie die korrekte Riemenspannung wieder ein und bringen Sie die Hinterachsmutter wieder an (Anzugsmoment: 128-142Nm).

Montieren Sie dann die Auspuffanlage wieder.

Befestigen Sie die Kennzeichenplatte und das Kennzeichen am Träger, achten Sie dabei auf ausreichenden Abstand zum Reifen und zum Heckteil!  
Achten Sie darauf, dass das Kennzeichen der Richtlinie 92/94/EG (siehe Bild) entsprechend positioniert ist!

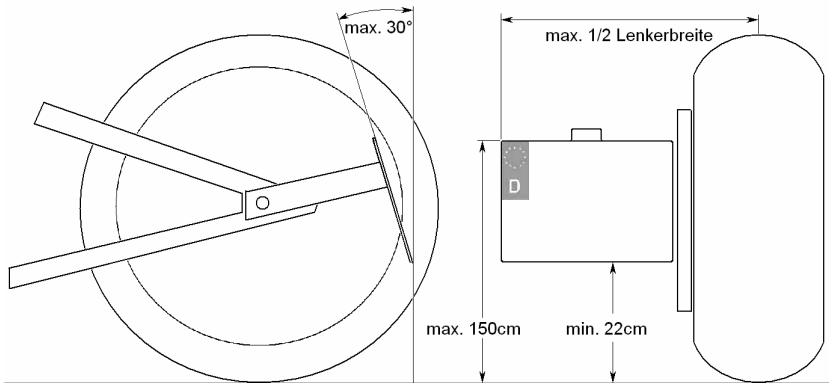

Montieren Sie die Kennzeichenbeleuchtung und schliessen Sie diese an das Bordnetz an.  
Verlegen Sie das Kabel so, dass es nicht in Kontakt mit dem Hinterrad und dem Antriebsriemen kommen kann und fixieren Sie es mit den Kabelbindern!  
Bei der in die Rückleuchte integrierten Kennzeichenbeleuchtung muss das Leuchtmittel entfernt oder die Lichtaustrittsöffnung mit einer lichtundurchlässigen Folie abgeklebt werden!  
Überprüfen Sie alle Schrauben auf festen Sitz.

Das Thunderbike-Team wünscht viel Vergnügen.