

Montageanleitung Seitlicher Kennzeichenhalter Suzuki VZ1600, Kawasaki VN1500/1600 Mean Streak

Lieferumfang:

- 1 Träger Kennzeichenhalter
- 1 Strebe Kennzeichenhalter
- 2 Schrauben mit Scheiben und Hutmuttern
- 1 Kennzeichenträgerplatte
- 4 Kabelbinder

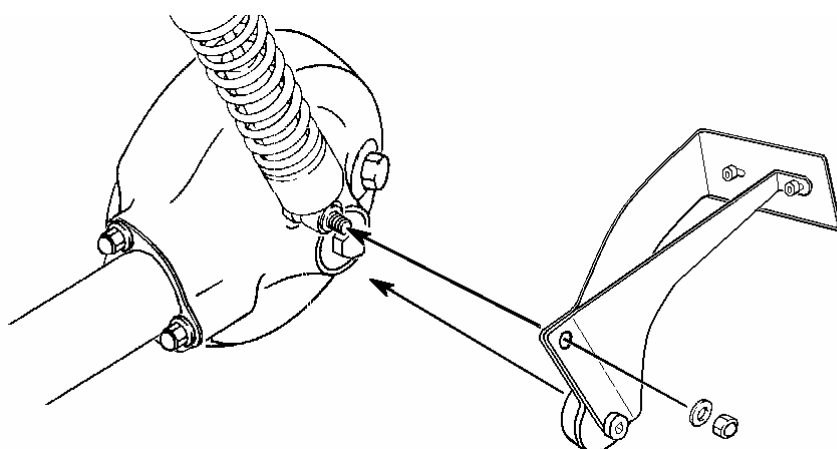

Montage:

Entfernen Sie die Mutter und Scheibe der unteren Stoßdämpferaufnahme. Der Stoßdämpfer muss nicht demontiert werden.

Stecken Sie die Haltebuchse des Kennzeichenträgers über den Sechskantkopf der Hinterradachse und schrauben Sie den Halter an der Stoßdämpferaufnahme an.

Befestigen Sie die Kennzeichenplatte und das Kennzeichen am Träger.

Achten Sie darauf, dass das Kennzeichen der Richtlinie 92/94/EG (siehe Bild) entsprechend positioniert ist!

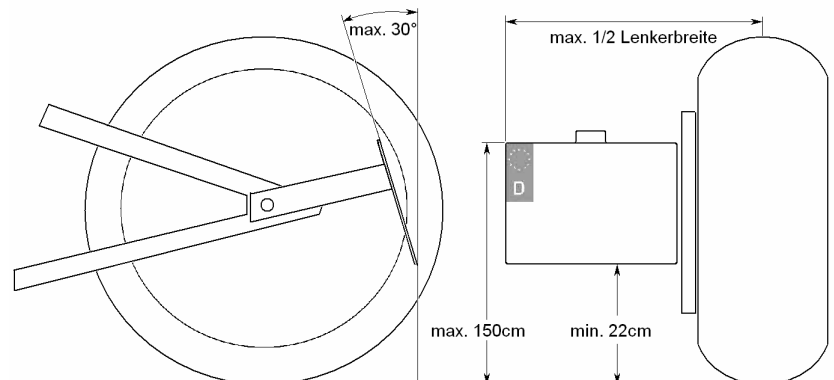

Montieren Sie die Kennzeichenbeleuchtung und schließen Sie sie an das Bordnetz an. Verlegen Sie das Kabel so, dass es nicht in Kontakt mit dem Hinterrad kommen kann und befestigen Sie es mit den Kabelbindern!

Bei der in die Rückleuchte integrierten Kennzeichenbeleuchtung muss das Leuchtmittel entfernt oder die Lichtaustrittsöffnung mit einer lichtundurchlässigen Folie abgeklebt werden!

Überprüfen Sie alle Schrauben auf festen Sitz.

Das Thunderbike-Team wünscht viel Vergnügen.