

Montageanleitung Seitlicher Kennzeichenhalter Kawasaki VN800, VN800 Classic, VN800 Drifter

Lieferumfang:

- 1 Seitlicher Kennzeichenhalter
- 1 Befestigungsschraube M6x20mm mit Scheibe
- 1 Hinterachsmutter
- 2 Schrauben mit Scheiben und Hutmuttern
- 1 Kennzeichenträgerplatte
- 4 Kabelbinder

Montage:

Bocken Sie das Motorrad so auf, dass das Hinterrad gerade frei beweglich ist. Achten Sie auf den sicheren Stand des Fahrzeugs!

Lösen Sie die Kettenspannermutter an der Hinterachse und schrauben Sie die hintere Kettenschutzschraube heraus.

Entfernen Sie die Achsmutter und ziehen Sie die Achse heraus.

Bringen Sie Halteplatte des Kennzeichenhalters mit der M6x20-Schraube an der Kettenschutzhalterung an.

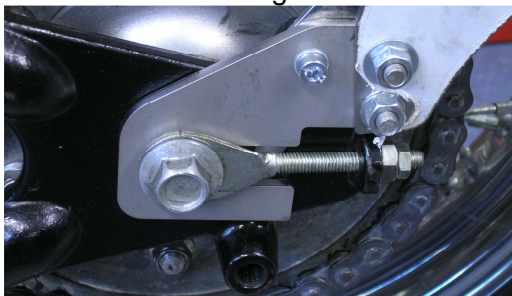

Schieben Sie die Achse durch den Kettenspanner, die Halteplatte des Kennzeichenhalters und dann durch Schwinge und Hinterrad.

Stellen Sie die korrekte Kettenspannung ein.

Bringen Sie die neue Hinterachsmutter an (Anzugsmoment: 98Nm).

Befestigen Sie die Kennzeichenplatte und das Kennzeichen am Träger, achten Sie dabei auf ausreichenden Abstand zum Reifen und zum Heckteil!

Achten Sie darauf, dass das Kennzeichen der Richtlinie 92/94/EG (siehe Bild) entsprechend positioniert ist!

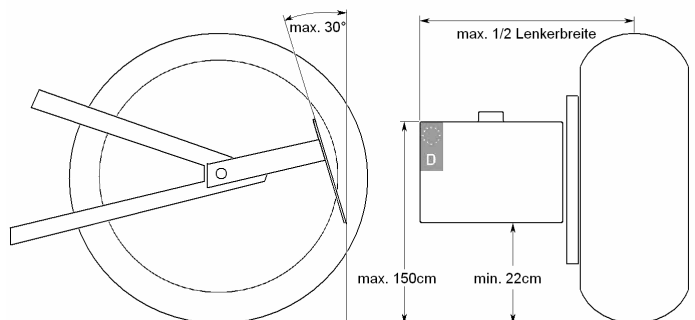

Montieren Sie die Kennzeichenbeleuchtung und schliessen Sie diese an das Bordnetz an. Verlegen Sie das Kabel so, dass es nicht in Kontakt mit dem Hinterrad und der Antriebskette kommen kann und befestigen Sie es mit den Kabelbindern!

Bei der in die Rückleuchte integrierten Kennzeichenbeleuchtung muss das Leuchtmittel entfernt oder die Lichtaustrittsöffnung mit einer lichtundurchlässigen Folie abgeklebt werden!

Überprüfen Sie alle Schrauben auf festen Sitz.

Das Thunderbike-Team wünscht viel Vergnügen.