

## Montageanleitung Seitlicher Kennzeichenhalter Harley-Davidson® V-ROD

### Lieferumfang:

- 1 Seitlicher Kennzeichenhalter
- 2 Schrauben mit Scheiben und Hutmuttern
- 1 Kennzeichenträgerplatte
- 4 Kabelbinder

### Montage:

Bocken Sie das Fahrzeug so auf, dass das Hinterrad entlastet wird.  
Entfernen Sie die untere Schraube (1) des linken Stoßdämpfers.

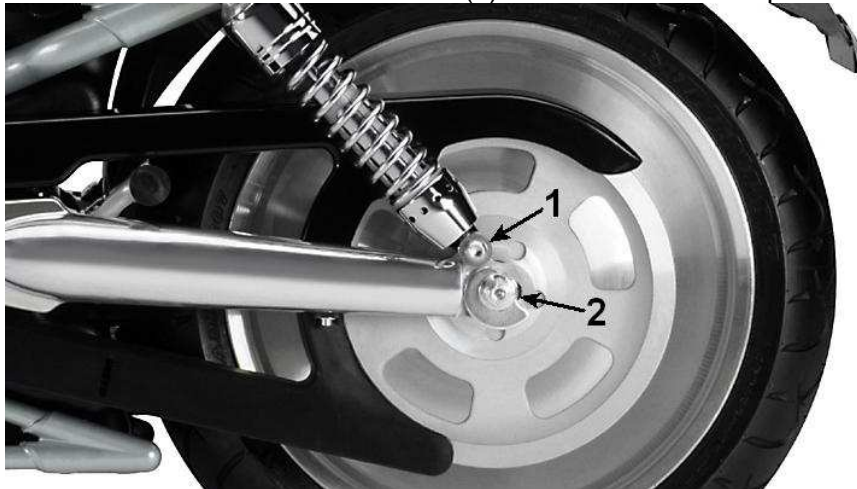

Schieben Sie das Drehteil des Kennzeichenhalters über die Hinterachse (2) und ersetzen Sie die Unterlegscheibe der Schraube (1) durch die Bohrung des Kennzeichenhalters.

Bringen Sie die Stoßdämpferschraube (1) wieder an.

Um die korrekte Neigung des Kennzeichens (max. 30°) einzustellen, wenn der Antriebsriemen nachgespannt werden muss, ist das Drehteil exzentrisch mit dem Kennzeichenhalter verbunden. Lösen Sie dazu die Verbindungsschraube des Drehteils und verdrehen Sie dieses bis die Neigung stimmt. Ziehen Sie die Schraube anschließend wieder an.

Befestigen Sie die Kennzeichenplatte und das Kennzeichen am Träger, achten Sie dabei auf ausreichenden Abstand zum Reifen und zum Heckteil!

Achten Sie darauf, dass das Kennzeichen der Richtlinie 92/94/EG (siehe Bild) entsprechend positioniert ist!

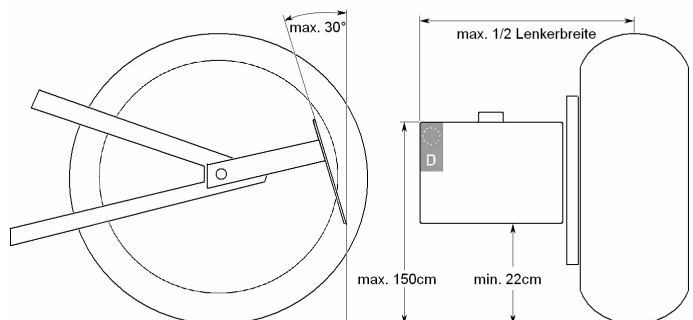

Montieren Sie die Kennzeichenbeleuchtung und schliessen Sie diese an das Bordnetz an.  
Verlegen Sie das Kabel so, dass es nicht in Kontakt mit dem Hinterrad kommen kann und befestigen Sie es mit den Kabelbindern!

Bei der in die Rückleuchte integrierten Kennzeichenbeleuchtung muss das Leuchtmittel entfernt oder die Lichtaustrittsöffnung mit einer lichtundurchlässigen Folie abgeklebt werden!

Überprüfen Sie alle Schrauben auf festen Sitz.

Das Thunderbike-Team wünscht viel Vergnügen.