

Scottoiler Dual Injector

KURZANLEITUNG



Parts List

- 1) M6 Alu Schraube
- 2) Halteblock
- 3) Selbstschneidende Schrauben (2x)
- 4) M6 Außen-Zahnscheibe
- 5) 10mm Distanz (2x)
- 6) M6 Innen-Zahnscheibe
- 7) 5mm Distanz
- 8) Dual Injector Body
- 9) Beilagscheibe
- 10) M6 Alu Mutter
- 11) Anbauanleitung
- 12) Kabelbinder (sortiert)
- 13) IPA Tuch
- 14) Klebeclips (2x)

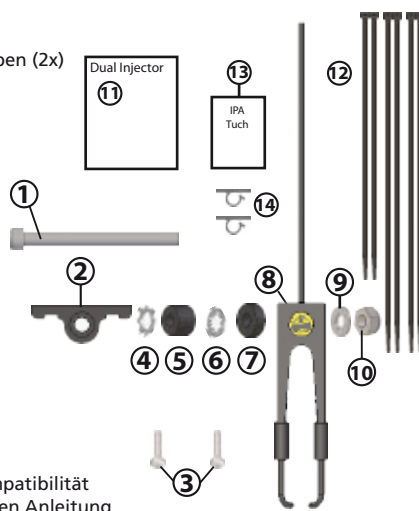

Bitte überprüfen Sie die Kompatibilität anhand der modellspezifischen Anleitung auf www.scottoiler.com/de

Kürzen der Düsen

Düsen vom Dual Injector Body entfernen, das Ende mit der Wulst abschneiden

Abgeschnittenes Ende der Düse erhitzen um einen neuen Wulst zu formen

Düse einsetzen. Düsen diagonal nach unten zeigend zum Kettenblatt hin ausrichten

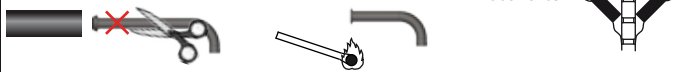

Anbau an Triumphmodelle Modelle mit Einarmschwinge.

Entfernen Sie den Kettenschutz, markieren und wie gezeigt ein 6mm Loch bohren

Hinweis: Mindestens 6mm Material muss um das Bohrloch bestehen bleiben. Kettenschutz wieder befestigen und Düsen auf 2,5cm kürzen

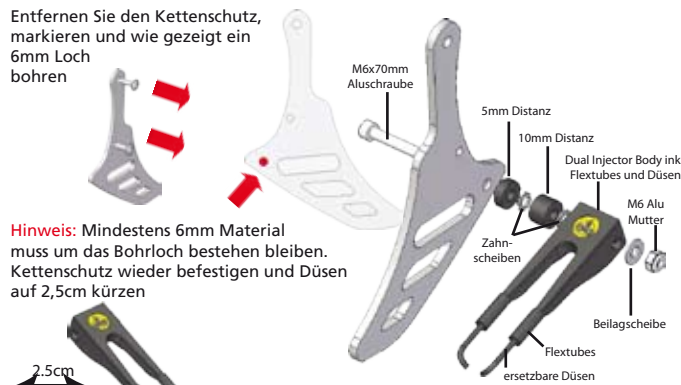

Montieren Sie den Dual Injector wie oben gezeigt. Beachten Sie die Schritte 3a,b und c der Kurzanleitung

Scottoiler Dual Injector

Hinweis: Nutzen Sie zusätzlich die modellspezifische Anbauanleitung von der Homepage www.scottoiler.com/de techDE@scottoiler.com +49 (0) 6731 897 3000



KURZANLEITUNG

Bitte registrieren Sie Ihr Product online unter www.scottoiler.com/de

1a.) Sollte die Installation gleichzeitig mit dem vSystem oder eSystem durchgeführt werden, schneiden Sie die Eindüsen-Spendereinheit von dem klaren Förderschlauch.

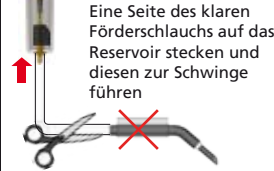

Eine Seite des klaren Förderschlauchs auf das Reservoir stecken und diesen zur Schwinge führen

1b.) Falls eine vorhandene Installation, unterdruckgesteuert oder elektronisch, erweitert werden soll, schneiden Sie die Eindüsen-Spendereinheit am klaren Förderschlauch ab und entfernen diese.

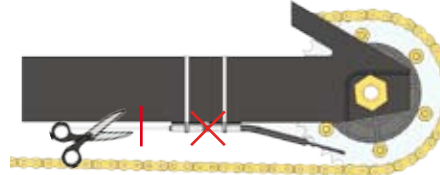

2.) Kette und Kettenblatt reinigen und den Dual Injector Halteblock (Teil2) mit der Aluschraube (Teil1) an die Unterseite der Schwinge halten.



Hinweis: Verwenden Sie die Zahnscheiben zwischen den Distanzen und vor dem Dual Injector Body

Hinweis: nach der Montage kann die M6 x 70 Aluschraube gekürzt werden

3. Benutzen Sie die Scheiben und Distanzen um den Body in einer Flucht zum Kettenrad auszurichten, siehe folgende 3 Schritte

3a.) Richten Sie den Dual Injector parallel zum Kettenrad aus. Lediglich die schwarzen Nylondüsen sollen das Kettenblatt überlappen

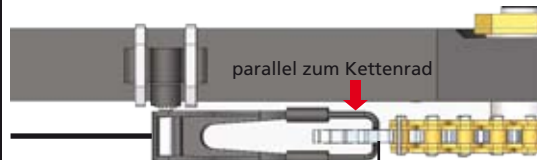

Hinweis: Düsen können gekürzt werden nur Düsen überlappen

3b.) Positionieren Sie die Düsen zwischen 7 + 8 Uhr Position am Kettenblatt, diagonal nach unten zeigend

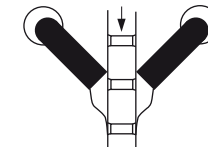

3c.) Halten Sie die Düsen fern von den Zahnrädern oder von Kettenbewegungen. Drehen Sie zur besseren Kontrolle das Rad, auch rückwärts

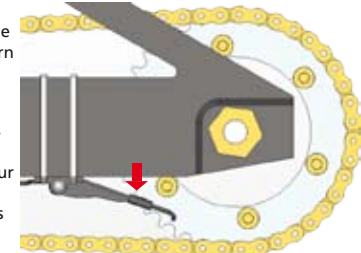

4.) In der Endposition sichern Sie den Halteblock mit Kabelbindern und kürzen Sie die Zuleitung des Dual Injectors um ca 10-12cm. (Rest aufbewahren um Düsen selbst herzustellen, siehe Website)

Erhitzen Sie vorsichtig das abgeschnittene Ende der Zuleitung des Dual Injectors bis eine Wulst entsteht. Das Ende mit der Wulst in den Förderschlauch einschieben.

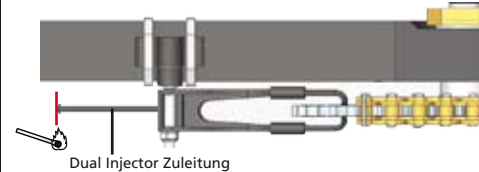

Der Schlauch kann mit den beiliegenden Klebeclips (Teil 14) gesichert werden. Preparieren Sie die Klebestelle für die Clips durch gründliches Reinigen und dann Entfetten mit einem IPA Tuch (Teil 13).

Drücken Sie die Clips fest an die Unterseite der Schwinge oder den Rahmen.

Entlüften Sie das System und stellen Sie, wie unten beschrieben, die Tropfrate ein.

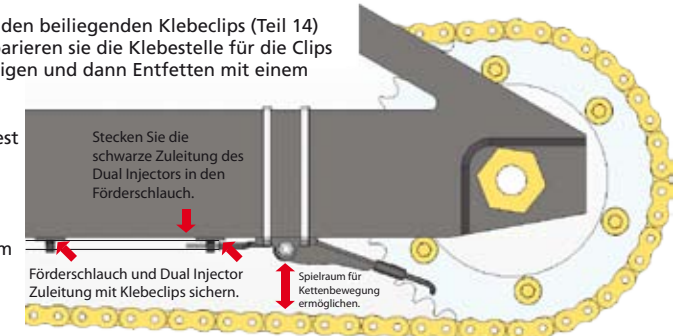

vSystem entlüften / Tropfrate einstellen

Einfüllgummi in RMV drücken und Einstellrad auf Maximum (Prime) drehen.

Flaschenfülladapter mit Einfüllgummi verbinden, dann die Flasche zusammen drücken um das Öl durch den Förderschlauch zu drücken, bis alle Luftblasen entfernt sind.

Motor starten und warten bis dieser warm ist. Am Einstellrad drehen bis 1-2 Tropfen die Minute erreicht sind.

Tropfrate nach einer kurzen Ausfahrt kontrollieren. Gegebenenfalls nachjustieren.



Hinweis:

Es kann zuerst sein, dass Öl nur aus einer Düse tropft. Falls nötig, blockieren Sie mit dem Finger die Düse aus der Öl tropft, bis das Öl aus der anderen Düse austritt. Dadurch wird ein gleichmäßiges Entlüften der Düsen erreicht.

eSystem entlüften / Tropfrate einstellen

Gehen Sie im eSystem-Menü zu dem Punkt entlüften. Drücken Sie "set" um einen 60sek Spülzyklus zu starten. Wiederholen Sie diesen Schritt, bis Öl beginnt aus den Düsen zu tropfen.

Gehen Sie zum Fahrmodus (driving screen). Drücken Sie den "set" Knopf bis eine Tropfrate von 60-70 Sekunden pro Tropfen angezeigt wird. Überprüfen Sie den Zustand der Kette nach einer kurzen Fahrt und justieren Sie nach falls nötig.

